

ES

EN

PT

FR

IT

DE

asalvo

SILLA DE PASEO
MÁLAGA

REF.: 24480 - 24497 - 24671

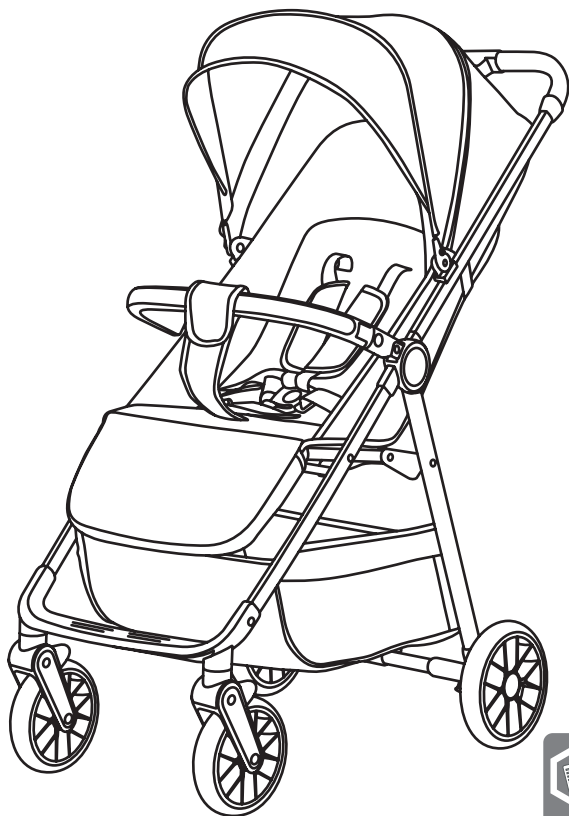

INFO



EN 1888-2:2018+A1:2022

1

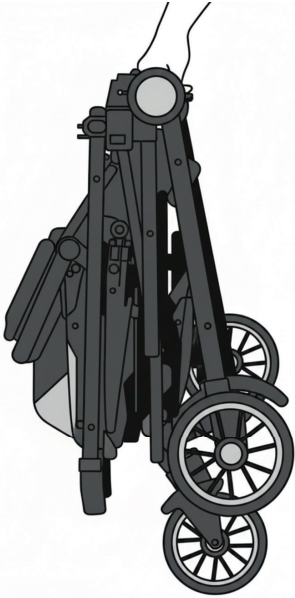

2



3



MONTAJE DE LAS RUEDAS - ASSEMBLY OF WHEELS -
MONTAGEM DAS RODAS - MONTAGE DES ROUES -
MONTAGGIO DELLE RUOTE - MONTAGE DER RÄDER

1

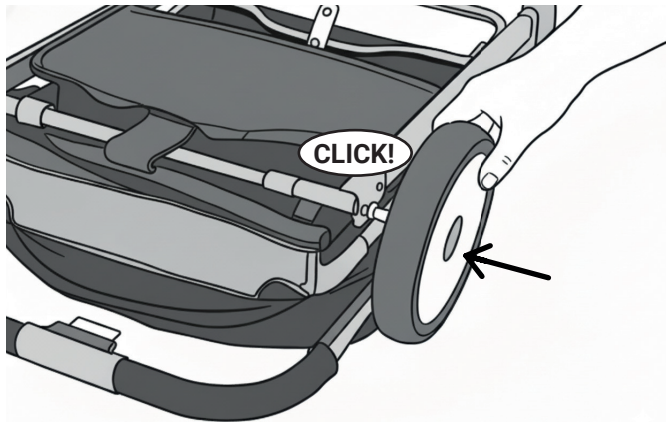

2

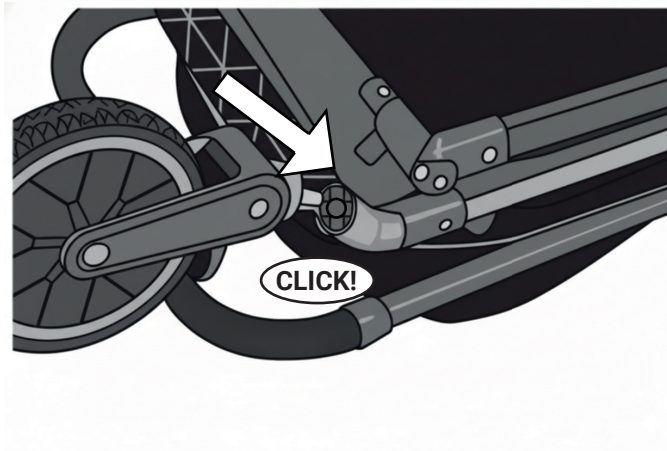

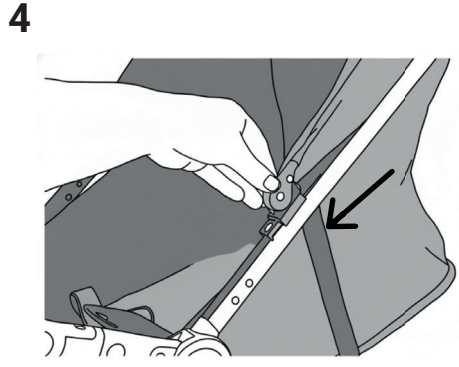
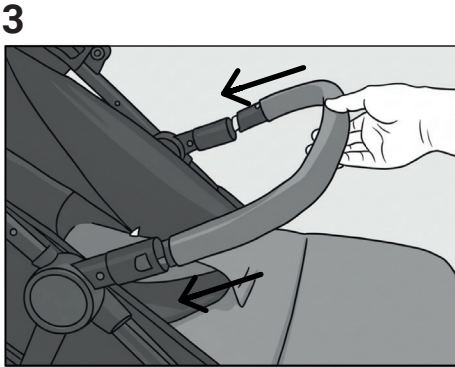
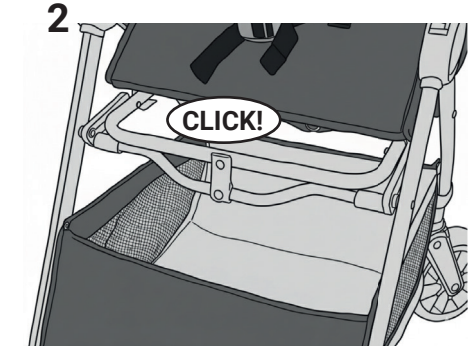
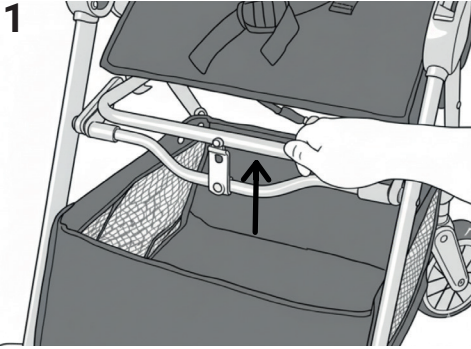

AJUSTE DEL RESPALDO - ADJUSTING THE BACKREST
AJUSTE DO ENCOSTO - RÉGLAGE DU DOSSIER
REGOLAZIONE DELLO SCHIENALE - RÜCKENLEHNENVERSTELLUNG

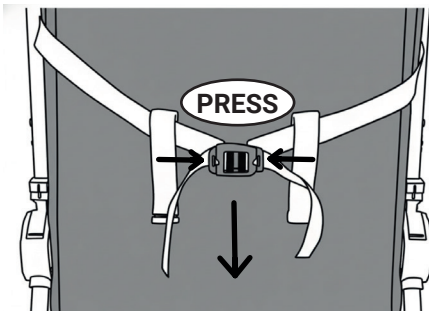

Bajar el respaldo
 Lower the backrest
 Baixe o encosto
 Abaissez le dossier
 Abbassare lo schienale
 Senken Sie die Rückenlehne ab.

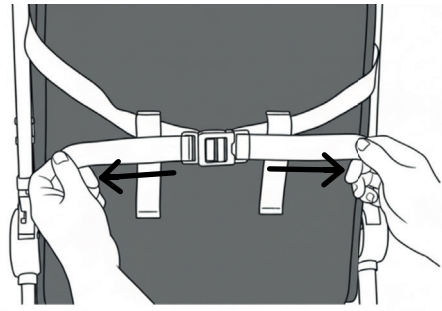

Subir el respaldo
 Raise the backrest
 Levante o encosto
 Relevez le dossier
 Alzare lo schienale
 Rückenlehne hochklappen

AJUSTE DEL REPOSAPIÉS - ADJUSTING THE FOOTREST
AJUSTE DO APOIO PARA OS PÉS - RÉGLAGE DU REPOSE-PIEDS
REGOLAZIONE DEL POGGIPIEDI - FUßSTÜTZENVERSTELLUNG

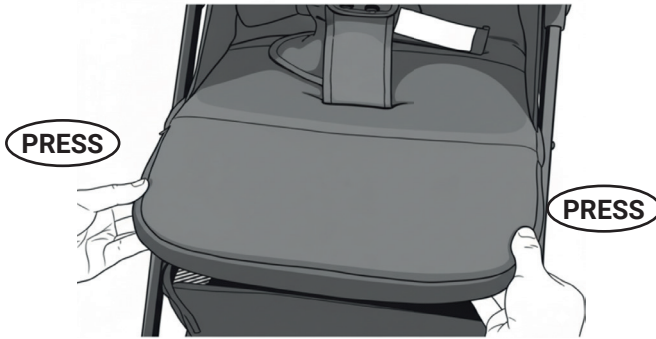

USO DEL FRENO - USE OF THE BRAKE
UTILIZAÇÃO DO TRAVÃO - UTILISATION DU FREIN
USO DEI FRENI - BREMSENBENUTZUNG

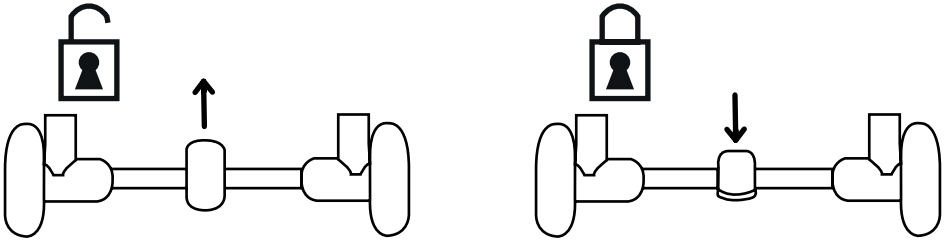

ABRIR Y EXTENDER LA CAPOTA
OPEN AND EXTEND THE CANOPY
ABRA E EXPANDA A COBERTURA
OUVRIR ET DÉVELOPPER LA CANOPÉE
APRI ED ESPANDI LA TETTOIA
ÖFFNEN UND ERWEITERN SIE DAS DACH

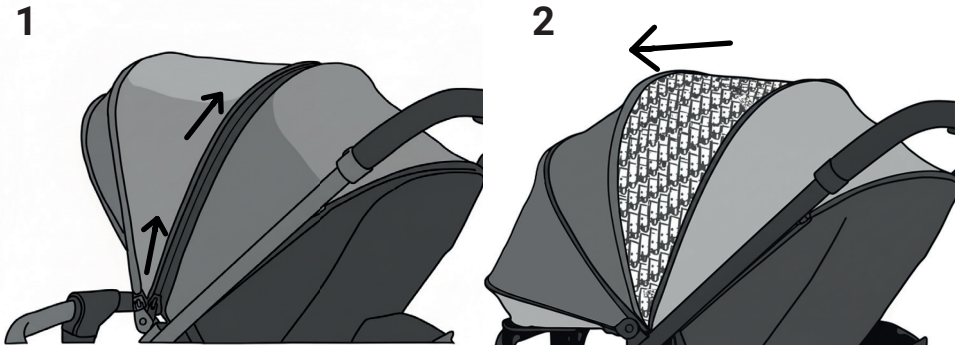

DESMONTAR LAS RUEDAS - DISASSEMBLY OF THE WHEELS REMOVA AS RODAS - RETIREZ LES ROUES RIMUOVERE LE RUOTE - RÄDER ABGEBEN

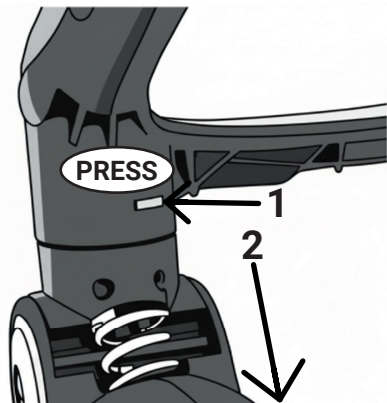

Ruedas delanteras: Pulsar el botón y tirar de la rueda.

Front wheels: press the button and pull the wheel out.

Rodas dianteiras: Pressione o botão e puxe a roda.

Roues avant : Appuyez sur le bouton et tirez la roue.

Ruote anteriori: premere il pulsante e tirare la ruota.

Vorderräder: Drücken Sie den Knopf und ziehen Sie am Rad.

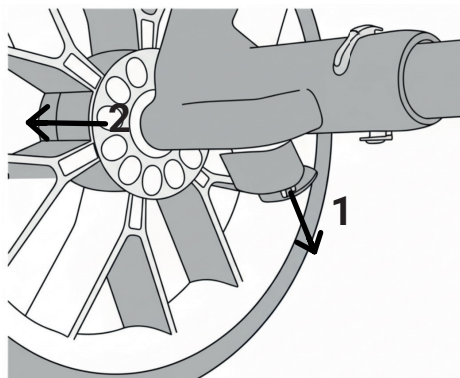

Ruedas traseras: tirar de la pieza y sacar la rueda.

Rear wheels: pull the piece and pull the wheel out.

Rodas traseiras: puxe a peça e retire a roda.

Roues arrière : tirez sur la pièce et retirez la roue.

Ruote posteriori: tirare il pezzo e rimuovere la ruota.

Hinterräder: Das Teil herausziehen und das Rad abnehmen.

DESMONTAR LA BARRA FRONTAL - DISASSEMBLY OF THE FRONT BAR RETIRE A BARRA FRONTAL - RETIREZ LA BARRE AVANT RIMUOVERE LA BARRA ANTERIORE - VORDERE LEISTE ENTFERNEN

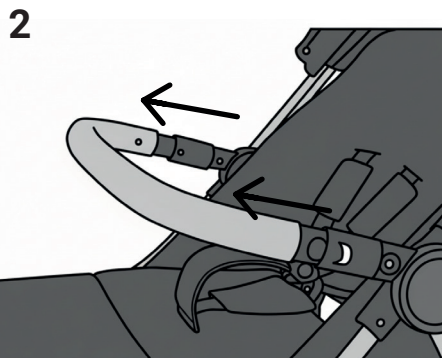
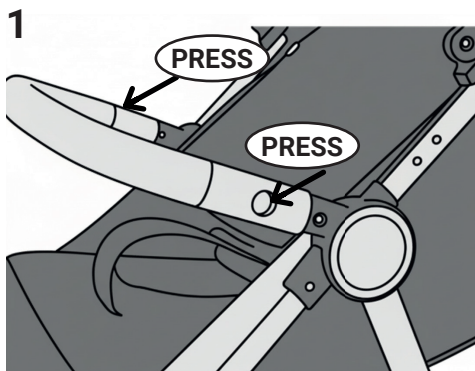

USO DEL ARNÉS DE SEGURIDAD
 USE OF SAFETY HARNESS
 UTILIZAÇÃO DO CINTO DE SEGURANÇA
 UTILISATION DU HARNAIS DE SÉCURITÉ
 USO DELL'IMBRACATURA DI SICUREZZA
 VERWENDUNG DES SICHERHEITSGURTS

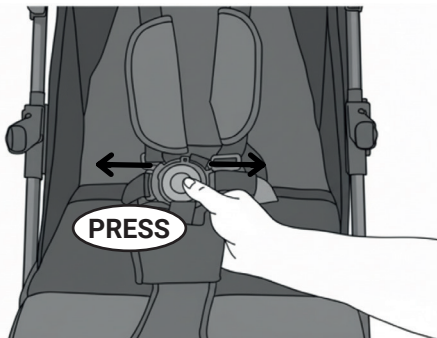
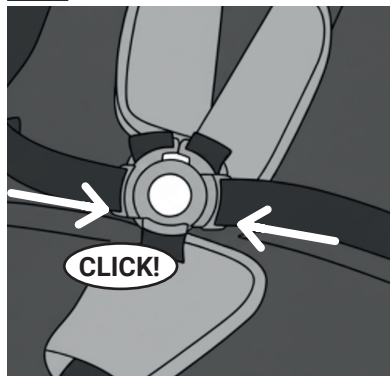

Ajuste la longitud del arnés con las hebillas.

Adjust the harness' length with the buckles.

Ajuste o comprimento do arnés utilizando as fivelas.

Ajustez la longueur du harnais à l'aide des boucles.

Regolare la lunghezza dell'imbracatura utilizzando le fibbie.

Die Gurtlänge kann mithilfe der Schnallen angepasst werden.

PLEGADO-FOLDING-DOBRADO-PLIANT-PIEGHEVOLE-FALTET

1

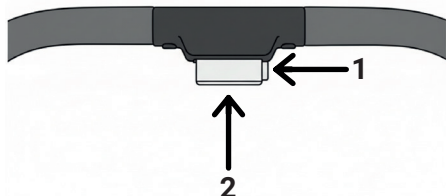

2



3

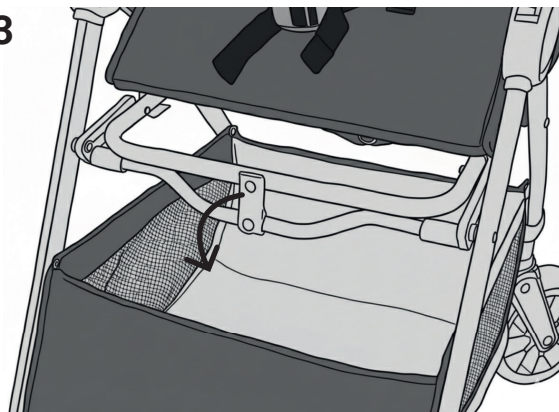

4

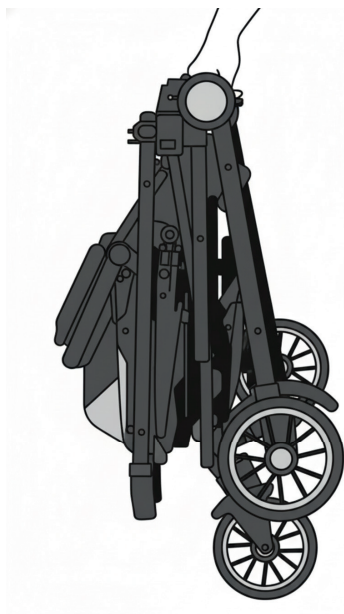

¡IMPORTANTE! - LEER DETENIDAMENTE Y MANTENERLAS PARA FUTURAS CONSULTAS.

ADVERTENCIAS:

- Este producto está diseñado para bebés desde 0 meses hasta 22 Kg (4 años aprox).
- Se recomienda utilizar la posición de respaldo más baja (horizontal) durante los primeros meses de vida del bebé.
- No dejar nunca al niño desatendido.
- Para evitar posibles lesiones, asegúrese de que el niño está alejado del producto durante el montaje y plegado del mismo.
- El montaje, plegado y desplegado del producto siempre debe realizarlo un adulto.
- No deje que el niño juegue con este producto.
- Utilice siempre el sistema de retención y asegúrese de que está bien ajustado antes de cada uso.
- Compruebe siempre que todas las piezas del producto están correctamente colocadas y fijadas antes de su uso.
- Este producto no es adecuado para correr o patinar.
- Cuando esté ajustando algún elemento de la silla de paseo, asegúrese de que el cuerpo del niño está alejado de las partes móviles.
- La cesta portaobjetos tiene una capacidad máxima de carga de 2Kg.
- No utilice este producto con más de un niño a la vez.
- No deje que el niño se ponga de pie sobre el asiento.
- No deje que el niño se deslice por el hueco bajo la barra frontal, existe riesgo de estrangulamiento.
- No cuelgue bolsos ni otras cargas en el manillar, el respaldo ni en los laterales del producto, ya que compromete la estabilidad y seguridad del mismo.
- No utilizar el producto en escaleras ni escaleras mecánicas, en superficies elevadas ni cerca de piscinas ni superficies irregulares.
- Active los frenos siempre que la silla de paseo esté parada, y cada vez que esté montando o bajando al niño.
- Incluso si los frenos están puestos, nunca deje la silla de paseo en un terreno inclinado mientras el niño está montado.
- No utilizar el producto cerca de fuegos ni otras fuentes de calor intenso como chimeneas o radiadores.
- Si el producto ha estado expuesto al sol, espere a que se enfríe antes de colocar al niño dentro.
- Cuando no se esté usando, el producto debe estar alejado del alcance de los niños.
- Compruebe siempre antes de cada uso que todas las piezas del producto están en perfectas condiciones. No utilice el producto si alguna pieza está desgastada, rota o falta. Utilice solo accesorios y repuestos aprobados por el fabricante.

Limpieza y mantenimiento:

- Compruebe regularmente el estado y la seguridad de todas las piezas, conectores y ruedas. Si es necesario, repárelas o cámbielas.
- Lubrique regularmente todas las piezas móviles. Para ello, use un spray de silicona.
- Limpie regularmente el producto con un paño húmedo y detergente suave.
- No utilice detergentes agresivos, disolventes, lejía ni productos abrasivos o corrosivos.
- Deje que la silla de paseo se seque completamente antes de guardarla o volver a usarla. Guardar la silla mientras está húmeda puede provocar la aparición de moho.
- Almacene la silla en un lugar limpio y seco. No exponer directamente al sol, la lluvia, la humedad ni a temperaturas extremas.

IMPORTANT! - READ CAREFULLY AND KEEP FOR FUTURE REFERENCE.

WARNINGS:

- This product is designed for babies from 0 months up to 22 kg (approximately 4 years old).
- It is recommended to use the lowest backrest position (horizontal) during the first few months of the baby's life.
- Never leave the child unattended.
- To prevent possible injuries, ensure the child is kept away from the product during assembly and folding.
- The product should always be assembled, folded, and unfolded by an adult.
- Do not allow the child to play with this product.
- Always use the restraint system and ensure it is properly adjusted before each use.
- Always check that all parts of the product are correctly positioned and secured before use.
- This product is not suitable for running or skating.
- When adjusting any part of the stroller, ensure the child's body is kept away from moving parts.
- The storage basket has a maximum load capacity of 2 kg.
- Do not use this product with more than one child at a time.
- Do not allow the child to stand on the seat.
- Do not allow the child to slide through the gap under the front bar, there is a risk of strangulation.
- Do not hang bags or other loads on the handlebar, backrest, or sides of the product, as this compromises its stability and safety.
- Do not use the product on stairs or escalators, on elevated surfaces, or near swimming pools or uneven surfaces.
- Engage the brakes whenever the stroller is stationary and every time you are placing the child in or taking them out.
- Even with the brakes engaged, never leave the stroller on a slope while the child is in it.
- Do not use the product near fires or other sources of intense heat such as fireplaces or radiators.
- If the product has been exposed to sunlight, wait for it to cool down before placing the child inside.
- When not in use, the product should be kept out of the reach of children.
- Always check that all parts of the product are in perfect condition before each use. Do not use the product if any parts are worn, broken, or missing. Use only manufacturer-approved accessories and replacement parts.

Cleaning and maintenance:

- Regularly check the condition and safety of all parts, connectors, and wheels. Repair or replace them if necessary.
- Regularly lubricate all moving parts using a silicone spray.
- Clean the product regularly with a damp cloth and mild detergent.
- Do not use harsh detergents, solvents, bleach, or abrasive or corrosive products.
- Allow the stroller to dry completely before storing or using it again. Storing the stroller while damp may cause mold to grow.
- Store the stroller in a clean, dry place. Do not expose it to direct sunlight, rain, humidity, or extreme temperatures.

IMPORTANTE! - LEIA COM ATENÇÃO E GUARDE-OS PARA REFERÊNCIA FUTURA.

AVISOS:

- Este produto foi concebido para bebés dos 0 meses até aos 22 kg (aproximadamente 4 anos de idade).
- Recomenda-se a utilização da posição mais baixa do encosto (horizontal) durante os primeiros meses de vida do bebé.
- Nunca deixe a criança sem vigilância.
- Para evitar possíveis lesões, mantenha a criança afastada do produto durante a montagem e o fecho.
- O produto deve ser sempre montado, fechado e aberto por um adulto.
- Não permita que a criança brinque com este produto.
- Utilize sempre o sistema de retenção e certifique-se de que está corretamente ajustado antes de cada utilização.
- Verifique sempre se todas as partes do produto estão posicionadas e fixas corretamente antes de utilizar.
- Este produto não é adequado para corrida ou patinagem.
- Ao ajustar qualquer parte do carrinho, certifique-se de que o corpo da criança está afastado das partes móveis.
- O cesto de armazenamento tem uma capacidade máxima de carga de 2 kg.
- Não utilize este produto com mais do que uma criança ao mesmo tempo.
- Não permita que a criança se coloque de pé no assento.
- Não permita que a criança deslize pelo vão por baixo da barra frontal; existe risco de estrangulamento.
- Não pendure bolsas ou outras cargas no guiador, encosto ou laterais do produto, pois compromete a sua estabilidade e segurança.
- Não utilize o produto em escadas ou escadas rolantes, em superfícies elevadas ou perto de piscinas ou superfícies irregulares.
- Acione os travões sempre que o carrinho estiver parado e sempre que colocar ou retirar a criança.
- Mesmo com os travões acionados, nunca deixe o carrinho em declive com a criança lá dentro.
- Não utilize o produto perto de fogo ou outras fontes de calor intenso, como lareiras ou radiadores.
- Se o produto tiver sido exposto à luz solar, espere que arrefeça antes de colocar a criança no seu interior.
- Quando não estiver a ser utilizado, o produto deve ser mantido fora do alcance das crianças.
- Verifique sempre se todas as peças do produto estão em perfeitas condições antes de cada utilização. Não utilize o produto se alguma peça estiver gasta, partida ou em falta. Utilize apenas acessórios e peças de substituição aprovados pelo fabricante.

Limpeza e manutenção:

- Verifique regularmente o estado e a segurança de todas as peças, conectores e rodas. Repare ou substitua-os, se necessário.
- Lubrifique regularmente todas as peças móveis com spray de silicone.
- Limpe o produto regularmente com um pano húmido e detergente neutro.
- Não utilize detergentes agressivos, solventes, lixívia ou produtos abrasivos ou corrosivos.
- Deixe o carrinho secar completamente antes de o guardar ou voltar a utilizar. Guardar o carrinho húmido pode causar o crescimento de bolor.
- Guarde o carrinho num local limpo e seco. Não o exponha à luz solar direta, chuva, humidade ou temperaturas extremas.

IMPORTANT! - A LIRE ATTENTIVEMENT ET À CONSERVER POUR RÉFÉRENCE ULTÉRIEURE.

AVERTISSEMENT:

- Ce produit est conçu pour les bébés de 0 mois à 22 kg (environ 4 ans).
- Il est recommandé d'utiliser la position la plus basse du dossier (horizontale) pendant les premiers mois de la vie de l'enfant.
- Ne laissez jamais l'enfant sans surveillance.
- Pour éviter tout risque de blessure, assurez-vous que l'enfant soit tenu à distance du produit pendant le montage et le pliage.
- Le montage, le pliage et le dépliage du produit doivent toujours être effectués par un adulte.
- Ne laissez pas l'enfant jouer avec ce produit.
- Utilisez toujours le système de retenue et assurez-vous qu'il est correctement ajusté avant chaque utilisation.
- Vérifiez toujours que toutes les pièces du produit sont correctement positionnées et fixées avant utilisation.
- Ce produit n'est pas adapté à la course ni au patinage.
- Lors du réglage de la poussette, assurez-vous que l'enfant soit éloigné des pièces mobiles.
- Le panier de rangement a une capacité de charge maximale de 2 kg.
- N'utilisez pas ce produit avec plus d'un enfant à la fois.
- Ne laissez pas l'enfant se tenir debout sur le siège.
- Ne laissez pas l'enfant glisser sous la barre avant ; il y a risque de strangulation.
- Ne suspendez pas de sacs ou autres charges au guidon, au dossier ou aux côtés du produit, car cela compromet sa stabilité et votre sécurité.
- N'utilisez pas le produit dans les escaliers, sur les escalators, sur des surfaces surélevées, à proximité de piscines ou sur des surfaces irrégulières.
- Serrez les freins lorsque la poussette est à l'arrêt et chaque fois que vous installez ou retirez l'enfant.
- Même avec les freins serrés, ne laissez jamais la poussette en pente avec l'enfant dedans.
- N'utilisez pas le produit à proximité de feux ou d'autres sources de chaleur intense comme des cheminées ou des radiateurs.
- Si le produit a été exposé au soleil, attendez qu'il refroidisse avant d'y installer l'enfant.
- Lorsqu'il n'est pas utilisé, rangez le produit hors de portée des enfants.
- Vérifiez toujours que toutes les pièces du produit sont en parfait état avant chaque utilisation. N'utilisez pas le produit si des pièces sont usées, cassées ou manquantes. Utilisez uniquement des accessoires et des pièces de rechange approuvés par le fabricant.

Nettoyage et entretien :

- Vérifiez régulièrement l'état et la sécurité de toutes les pièces, connecteurs et roues. Réparez ou remplacez-les si nécessaire.
- Lubrifiez régulièrement toutes les pièces mobiles avec un spray silicone.
- Nettoyez régulièrement le produit avec un chiffon humide et un détergent doux.
- N'utilisez pas de détergents agressifs, de solvants, d'eau de Javel, ni de produits abrasifs ou corrosifs.
- Laissez la poussette sécher complètement avant de la ranger ou de la réutiliser. La ranger humide peut favoriser l'apparition de moisissures.
- Rangez la poussette dans un endroit propre et sec. Ne l'exposez pas à la lumière directe du soleil, à la pluie, à l'humidité ou aux températures extrêmes.

IMPORTANTE! - LEGGERE ATTENTAMENTE E CONSERVARLI PER FUTURO RIFERIMENTO.

AVVERTENZA:

- Questo prodotto è progettato per bambini da 0 mesi a 22 kg (circa 4 anni).
- Si consiglia di utilizzare la posizione più bassa dello schienale (orizzontale) durante i primi mesi di vita del bambino.
- Non lasciare mai il bambino incustodito.
- Per evitare possibili lesioni, assicurarsi che il bambino sia tenuto lontano dal prodotto durante il montaggio e la chiusura.
- Il prodotto deve essere sempre montato, chiuso e aperto da un adulto.
- Non permettere al bambino di giocare con questo prodotto.
- Utilizzare sempre il sistema di ritenuta e assicurarsi che sia regolato correttamente prima di ogni utilizzo.
- Verificare sempre che tutte le parti del prodotto siano posizionate e fissate correttamente prima dell'uso.
- Questo prodotto non è adatto per correre o pattinare.
- Quando si regola qualsiasi parte del passeggino, assicurarsi che il corpo del bambino sia tenuto lontano dalle parti in movimento.
- Il cestello portaoggetti ha una capacità di carico massima di 2 kg.
- Non utilizzare questo prodotto con più di un bambino alla volta.
- Non permettere al bambino di stare in piedi sulla seduta.
- Non permettere al bambino di scivolare attraverso lo spazio sotto la barra anteriore: rischio di strangolamento.
- Non appendere borse o altri carichi al manubrio, allo schienale o ai lati del prodotto, poiché ciò ne compromette la stabilità e la sicurezza.
- Non utilizzare il prodotto su scale o scale mobili, su superfici elevate, vicino a piscine o superfici irregolari.
- Innestare i freni ogni volta che il passeggino è fermo e ogni volta che si mette o si toglie il bambino.
- Anche con i freni inseriti, non lasciare mai il passeggino su un pendio con il bambino al suo interno.
- Non utilizzare il prodotto vicino a fuochi o altre fonti di calore intenso come caminetti o termosifoni.
- Se il prodotto è stato esposto alla luce solare, attendere che si raffreddi prima di riporre il bambino al suo interno.
- Quando non in uso, il prodotto deve essere tenuto fuori dalla portata dei bambini.
- Verificare sempre che tutte le parti del prodotto siano in perfette condizioni prima di ogni utilizzo. Non utilizzare il prodotto se alcune parti sono usurate, rotte o mancanti. Utilizzare solo accessori e parti di ricambio approvati dal produttore.

Pulizia e manutenzione:

- Controllare regolarmente le condizioni e la sicurezza di tutti i componenti, connettori e ruote. Riparli o sostituirli se necessario.
- Lubrificare regolarmente tutte le parti mobili con uno spray al silicone.
- Pulire regolarmente il prodotto con un panno umido e un detergente delicato.
- Non utilizzare detersivi aggressivi, solventi, candeggina o prodotti abrasivi o corrosivi.
- Lasciare asciugare completamente il passeggino prima di riporlo o utilizzarlo nuovamente. Riporre il passeggino umido può causare la formazione di muffa.
- Riporre il passeggino in un luogo pulito e asciutto. Non esporlo alla luce diretta del sole, alla pioggia, all'umidità o a temperature estreme.

WICHTIG! – LESEN SIE SORGFÄLTIG DURCH UND BEWAHREN SIE SIE ZUM SPÄTEREN NACHSCHLAGEN AUF.

WARNHINWEISE

- Dieses Produkt ist für Babys von 0 Monaten bis 22 kg (ca. 4 Jahre) geeignet.
- Wir empfehlen, in den ersten Lebensmonaten die niedrigste Rückenlehnenposition (horizontal) zu verwenden.
- Lassen Sie Ihr Kind niemals unbeaufsichtigt.
- Um Verletzungen zu vermeiden, halten Sie Ihr Kind während des Auf- und Abbaus vom Produkt fern.
- Der Auf- und Abbau sowie das Zusammenklappen des Produkts sollten immer von einem Erwachsenen durchgeführt werden.
- Lassen Sie Ihr Kind nicht mit diesem Produkt spielen.
- Verwenden Sie vor jeder Benutzung immer das Sicherheitssystem und stellen Sie sicher, dass es korrekt eingestellt ist.
- Überprüfen Sie vor jeder Benutzung, ob alle Teile des Produkts korrekt positioniert und gesichert sind.
- Dieses Produkt ist nicht zum Laufen oder Skaten geeignet.
- Achten Sie beim Verstellen des Kinderwagens darauf, dass Ihr Kind nicht mit beweglichen Teilen in Berührung kommt.
- Der Einkaufskorb hat eine maximale Tragkraft von 2 kg.
- Verwenden Sie dieses Produkt nicht mit mehr als einem Kind gleichzeitig.
- Lassen Sie Ihr Kind nicht auf dem Sitz stehen.
- Achten Sie darauf, dass das Kind nicht durch den Spalt unter dem vorderen Bügel rutscht; es besteht Strangulationsgefahr.
- Hängen Sie keine Taschen oder andere Lasten an den Schiebegriff, die Rückenlehne oder die Seiten des Kinderwagens, da dies die Stabilität und Sicherheit beeinträchtigt.
- Benutzen Sie den Kinderwagen nicht auf Treppen oder Rolltreppen, auf erhöhten Flächen oder in der Nähe von Schwimmbecken oder unebenen Oberflächen.
- Ziehen Sie die Bremsen an, sobald der Kinderwagen steht und jedes Mal, wenn Sie das Kind hineinsetzen oder herausnehmen.
- Auch bei angezogenen Bremsen darf der Kinderwagen niemals mit einem Kind darin an einem Hang abgestellt werden.
- Benutzen Sie den Kinderwagen nicht in der Nähe von Feuer oder anderen starken Wärmequellen wie Kaminen oder Heizkörpern.
- Wenn der Kinderwagen der Sonne ausgesetzt war, warten Sie, bis er abgekühlt ist, bevor Sie das Kind hineinsetzen.
- Bewahren Sie den Kinderwagen außerhalb der Reichweite von Kindern auf, wenn er nicht benutzt wird.
- Überprüfen Sie vor jedem Gebrauch, ob alle Teile des Kinderwagens in einwandfreiem Zustand sind. Benutzen Sie den Kinderwagen nicht, wenn Teile abgenutzt, beschädigt oder fehlen. Verwenden Sie ausschließlich vom Hersteller zugelassene Zubehörteile und Ersatzteile.

Reinigung und Wartung:

- Überprüfen Sie regelmäßig den Zustand und die Sicherheit aller Teile, Anschlüsse und Räder. Reparieren oder ersetzen Sie diese gegebenenfalls.
- Schmieren Sie alle beweglichen Teile regelmäßig mit Silikonspray.
- Reinigen Sie das Produkt regelmäßig mit einem feuchten Tuch und einem milden Reinigungsmittel.
- Verwenden Sie keine scharfen Reinigungsmittel, Lösungsmittel, Bleichmittel oder scheuernde bzw. ätzende Produkte.
- Lassen Sie den Kinderwagen vollständig trocknen, bevor Sie ihn verstauen oder wieder verwenden. Die Lagerung im feuchten Zustand kann zu Schimmelbildung führen.
- Bewahren Sie den Kinderwagen an einem sauberen, trockenen Ort auf. Setzen Sie ihn weder direkter Sonneneinstrahlung, Regen, hoher Luftfeuchtigkeit noch extremen Temperaturen aus.

asalvo



www.asalvo.com



ESTAR ASALVO S.L.

P. I. Hacienda Dolores, C/Dos, 2
41500 Alcalá de Guadaíra · Sevilla · España
TLF. (+34) 955 631 407 · info@asalvo.com

www.asalvo.com