

ES

EN

PT

FR

IT

DE

asalvo

BARRERA 150 CM

STARS 2

REF.: 24787 - 24794 - 24800

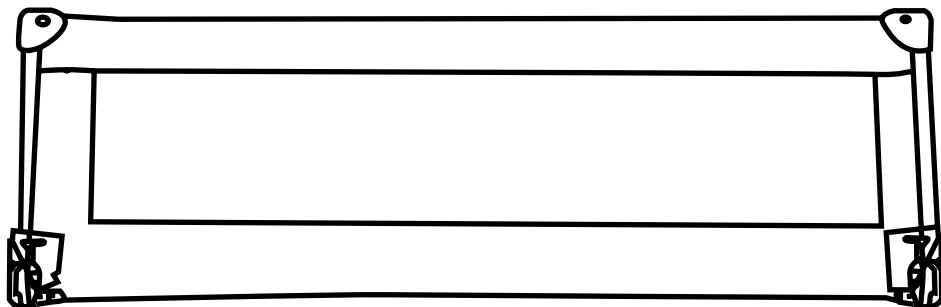

BS 7972:2001+A1:2009



1

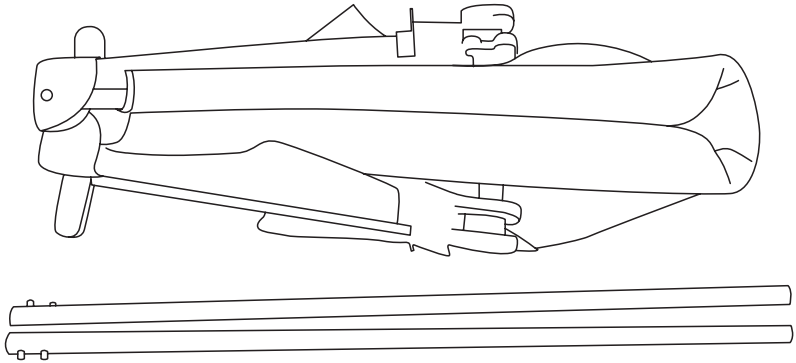

2

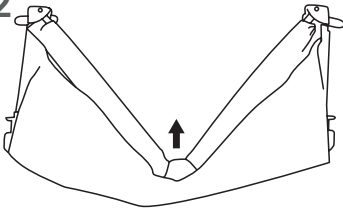

3

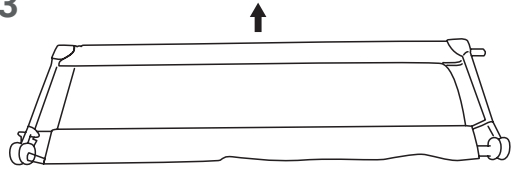

4



5

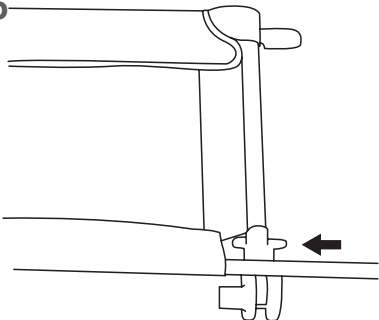

6

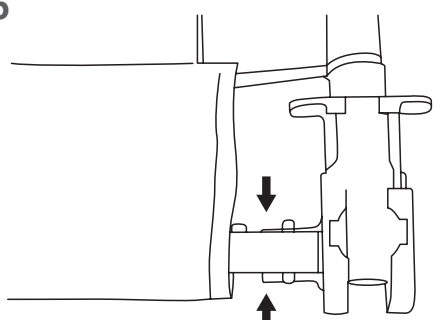

âsalvo

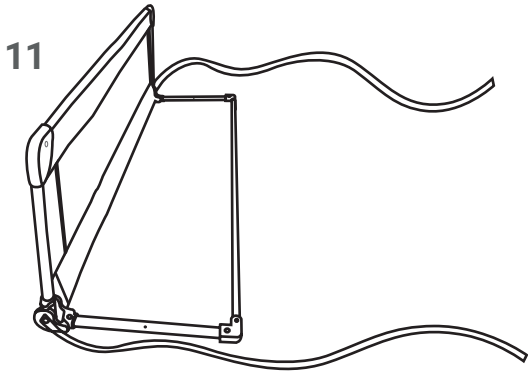
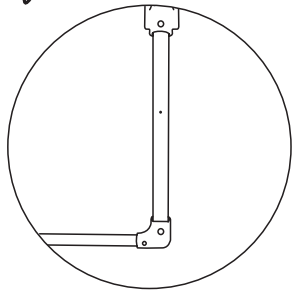
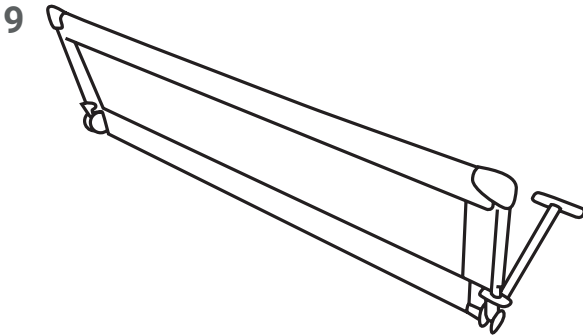
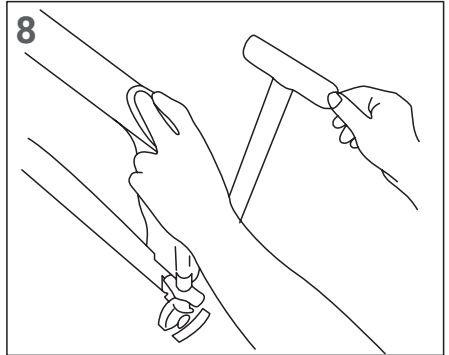
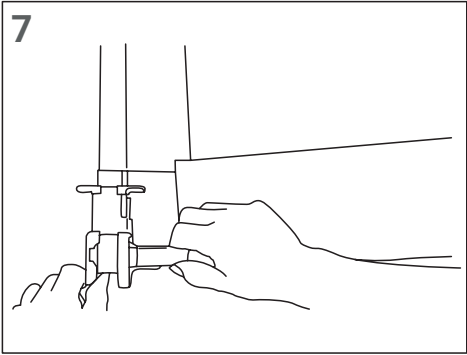

1

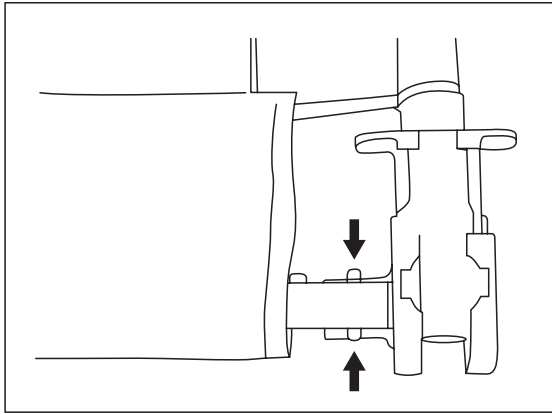

2

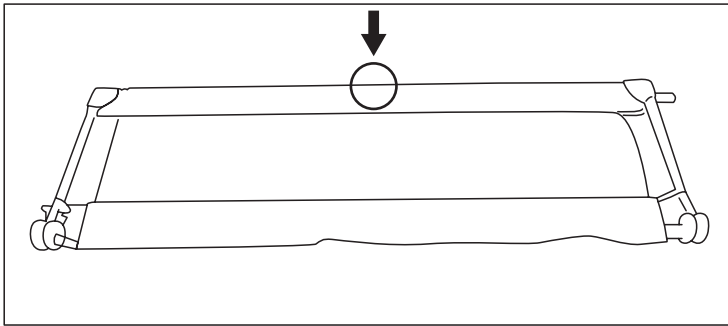

3

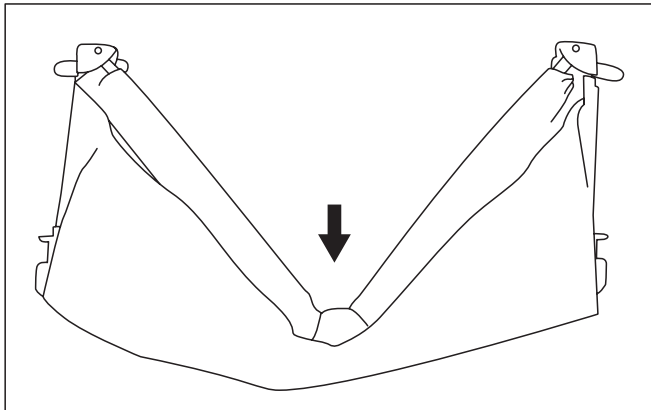

¡IMPORTANTE! - LEER DETENIDAMENTE Y MANTENERLAS PARA FUTURAS CONSULTAS.

ADVERTENCIAS:

- Este producto está diseñado para niños de entre 18 meses y 5 años de edad. El producto está diseñado para niños que pueden subir / bajar de la cama sin ayuda.
- La Barrera no debe utilizarse en lugar de la cuna para niños, ya que no garantiza los mismos niveles de seguridad.
- Las operaciones de fijación, colocación y regulación de la Barrera deben ser realizadas exclusivamente por un adulto.
- La barrera puede montarse sobre somieres en metal o de duelas, comprobando que las distancias entre los elementos (red en mallas o duelas) sean inferiores a las dimensiones de las bases de la barrera.
- Asegúrese de que los usuarios de la Barrera conozcan el funcionamiento exacto de la misma.
- Antes del montaje verifique que el producto y todos sus componentes no presenten daños o desperfectos debidos al transporte; en ese caso no utilice el producto y manténgalo fuera del alcance de los niños.
- No utilizar la Barrera sin haber fijado antes las correas de fijación a la estructura de la cama.
- Las correas de fijación no deben sacarse en ningún caso de los soportes de plástico, ni deben dejarse al alcance de los niños.
- No añadir piezas de repuesto ni accesorios que no hayan sido aprobados por el fabricante.
- Para prevenir el riesgo de estrangulamiento es esencial que, cuando la Barrera esté colocada y fijada, quede un espacio de al menos 250 mm entre cada uno de los bordes de la cama y el extremo correspondiente de la Barrera.
- Antes del uso asegurarse de que la Barrera esté correctamente colocada y fijada.
- Asegúrese de que durante el uso la red de la Barrera toque la superficie lateral del colchón.
- La Barrera no debe utilizarse con camas en las que la superficie superior del colchón se encuentre a una distancia del suelo superior a 60 cm.
- No utilizar la Barrera con colchones de más de 20 cm de espesor.
- La Barrera no debe utilizarse con adultos, personas enfermas, ni ancianos, como tampoco fuera del hogar.
- No utilice la Barrera si falta alguna de sus piezas, o si están rotas o desgarradas.
- No deje que otros niños jueguen sin vigilancia cerca de la Barrera o suban por ella.
- Para evitar quemaduras y riesgos o principios de incendios, no coloque nunca la Barrera cerca de aparatos eléctricos, hornos de gas ni otras fuentes de calor. Mantenga el producto alejado de cables eléctricos.
- No coloque la Barrera cerca de ventanas o paredes; el bebé podría trepar por cuerdas, cortinas u otros elementos, y los mismos podrían ser causa de asfixia o estrangulamiento.
- Evite la exposición prolongada de la Barrera al sol: puede causar cambios de color en los materiales y tejidos.
- Mientras no se esté usando, la Barrera debe mantenerse fuera del alcance de los niños.
- La barrera no debe utilizarse con más de un colchón, ni sobre camas para utilizar en exteriores.
- No utilizar la Barrera en la parte superior de la estructura con camas marineras.
- El uso de la Barrera no es recomendado con colchones de baja densidad.
- La Barrera no debe utilizarse con camas provistas de protecciones laterales.
- El uso de la barrera 150cm está permitido sólo con colchones con una longitud de 200-220 cm, una anchura mínima de 90 cm y una altura máxima de 20 cm. No utilizar la barrera con colchones con un grueso superior a 20 cm.

IMPORTANT! - READ CAREFULLY AND KEEP FOR FUTURE REFERENCE.

WARNINGS:

- This product is designed for children between 18 months and 5 years of age. The product is designed for children who can get in/out of bed without assistance.
- The Barrier must not be used in place of a cot for children, as it does not guarantee the same levels of safety.
- The operations of fixing, positioning and adjusting the Barrier must be carried out exclusively by an adult.
- The barrier can be mounted on metal or slatted bases, checking that the distances between the elements (mesh netting or slats) are less than the dimensions of the bases of the barrier.
- Make sure that the users of the Barrier know how it works exactly.
- Before assembly, check that the product and all its components are not damaged or damaged due to transport; in this case, do not use the product and keep it out of the reach of children.
- Do not use the Barrier without first fixing the fixing straps to the bed frame. The fixing straps must never be removed from the plastic supports, nor should they be placed within reach of children.
- Do not add spare parts or accessories that have not been approved by the manufacturer.
- To prevent the risk of strangulation, it is essential that when the Barrier is in place and secured, there is a space of at least 250 mm between each edge of the bed and the corresponding end of the barrier.
- Before use, ensure that the Barrier is correctly positioned and secured.
- Ensure that during use the net of the Barrier touches the side surface of the mattress.
- The Barrier must not be used with beds where the top surface of the mattress is more than 60 cm from the floor.
- Do not use the Barrier with mattresses thicker than 20 cm.
- The Barrier must not be used with adults, infirm people, or the elderly, or outside the home.
- Do not use the Barrier if any of its parts are missing, broken or torn. Do not allow other children to play unsupervised near or climb on the barrier.
- To avoid burns and fire hazards, never place the barrier near electrical appliances, gas stoves or other heat sources. Keep the product away from electrical cords.
- Do not place the barrier near windows or walls; the baby could climb on cords, curtains or other items, which could cause suffocation or strangulation.
- Avoid prolonged exposure of the barrier to sunlight: it may cause color changes in materials and fabrics.
- When not in use, the barrier should be kept out of reach of children.
- The barrier should not be used with more than one mattress, or on beds intended for outdoor use.
- Do not use the barrier on top of the frame with bunk beds.
- The barrier is not recommended for use with low-density mattresses.
- The barrier should not be used with beds fitted with side guards.
- The use of the 150cm barrier is only permitted with mattresses with a length of 200-220 cm, a minimum width of 90 cm and a maximum height of 20 cm. Do not use the barrier with mattresses with a thickness greater than 20 cm.

IMPORTANTE! - LEIA CUIDADOSAMENTE E GUARDE PARA REFERÊNCIA FUTURA.

ADVERTÊNCIAS:

- Este produto foi desenvolvido para crianças entre os 18 meses e os 5 anos de idade. O produto foi concebido para crianças que conseguem entrar e sair da cama sem ajuda.
- A barreira não deve ser utilizada em vez de um berço, pois não garante os mesmos níveis de segurança.
- As operações de fixação, posicionamento e ajuste da Barreira devem ser realizadas exclusivamente por um adulto.
- A barreira pode ser montada sobre bases metálicas ou ripadas, garantindo que as distâncias entre os elementos (rede de malha ou ripas) são inferiores às dimensões das bases da barreira.
- Certifique-se de que os utilizadores da Barreira estão cientes do funcionamento exato da Barreira.
- Antes da montagem, verifique se o produto e todos os seus componentes não estão danificados ou com defeito devido ao transporte; Neste caso, não utilize o produto e mantenha-o fora do alcance das crianças.
- Não utilize a barreira sem antes prender as tiras de fixação à estrutura da cama.
- As cintas de fixação nunca devem ser retiradas dos suportes de plástico, nem devem ser deixadas ao alcance das crianças.
- Não adicione peças de substituição ou acessórios que não tenham sido aprovados pelo fabricante.
- Para evitar o risco de estrangulamento, é essencial que, quando a Barreira está colocada e fixa, exista um espaço de pelo menos 250 mm entre cada bordo da cama e a extremidade correspondente da Barreira.
- Antes de utilizar, certifique-se de que a barreira está corretamente posicionada e fixa.
- Certifique-se que durante a utilização a rede da Barreira toca na superfície lateral do colchão.
- A Barreira não deve ser utilizada em camas em que a superfície superior do colchão esteja a mais de 60 cm do chão.
- Não utilize a Barreira com colchões com espessura superior a 20 cm.
- A Barreira não deve ser utilizada com adultos, pessoas doentes, idosos ou fora de casa.
- Não utilize a Barreira se alguma das suas peças estiver em falta, partida ou rasgada.
- Não permita que outras crianças brinquem sem supervisão perto ou subam a barreira.
- Para evitar queimaduras e riscos de incêndio, nunca coloque a Barreira perto de aparelhos elétricos, fornos a gás ou outras fontes de calor. Mantenha o produto afastado de cabos elétricos.
- Não coloque a Barreira perto de janelas ou paredes; O bebé pode subir para cima de cordões, cortinas ou outros artigos, o que pode causar asfixia ou estrangulamento.
- Evite a exposição prolongada da Barreira ao sol: pode provocar alterações de cor nos materiais e tecidos.
- Quando não estiver a ser utilizada, a Barreira deve ser mantida fora do alcance das crianças.
- A barreira não deve ser utilizada com mais do que um colchão, nem em camas destinadas a utilização no exterior.
- Não utilize a Barreira na parte superior da estrutura com beliches.
- O uso da Barreira não é recomendado com colchões de baixa densidade.
- A barreira não deve ser utilizada com camas equipadas com proteções laterais.
- A utilização da barreira de 150 cm só é permitida com colchões com um comprimento de 200-220 cm, uma largura mínima de 90 cm e uma altura máxima de 20 cm. Não utilize a barreira com colchões com espessura superior a 20 cm.

IMPORTANT! - A LIRE ATTENTIVEMENT ET À CONSERVER POUR RÉFÉRENCE ULTÉRIEURE.

AVERTISSEMENTS:

- Ce produit est conçu pour les enfants âgés de 18 mois à 5 ans. Le produit est conçu pour les enfants qui peuvent entrer et sortir du lit sans aide.
- La barrière ne doit pas être utilisée à la place d'un lit bébé car elle ne garantit pas les mêmes niveaux de sécurité.
- Les opérations de fixation, de positionnement et de réglage de la Barrière doivent être effectuées exclusivement par un adulte.
- La barrière peut être montée sur des bases métalliques ou à claire-voie, en veillant à ce que les distances entre les éléments (grillage ou claire-voie) soient inférieures aux dimensions des bases de la barrière.
- Assurez-vous que les utilisateurs de la barrière connaissent le fonctionnement exact de la barrière.
- Avant le montage, vérifiez que le produit et tous ses composants ne sont pas endommagés ou défectueux en raison du transport ; Dans ce cas, n'utilisez pas le produit et conservez-le hors de portée des enfants.
- N'utilisez pas la barrière sans avoir préalablement fixé les sangles de fixation au cadre du lit.
- Les sangles de fixation ne doivent jamais être retirées des supports en plastique, ni laissées à la portée des enfants.
- N'ajoutez pas de pièces de rechange ou d'accessoires qui n'ont pas été approuvés par le fabricant.
- Pour éviter tout risque d'étranglement, il est indispensable que lorsque la barrière est en place et fixée, il y ait un espace d'au moins 250 mm entre chaque bord du lit et l'extrémité correspondante de la barrière.
- Avant utilisation, assurez-vous que la barrière est correctement positionnée et fixée.
- Assurez-vous que pendant l'utilisation, le filet de la barrière touche la surface latérale du matelas.
- La barrière ne doit pas être utilisée avec des lits où la surface supérieure du matelas est à plus de 60 cm du sol.
- N'utilisez pas la Barrière avec des matelas d'une épaisseur supérieure à 20 cm.
- La barrière ne doit pas être utilisée chez les adultes, les personnes malades ou âgées, ni à l'extérieur du domicile.
- N'utilisez pas la barrière si l'une de ses pièces est manquante, cassée ou déchirée.
- Ne laissez pas d'autres enfants jouer sans surveillance à proximité de la barrière ou grimper dessus.
- Pour éviter les brûlures et les risques d'incendie, ne placez jamais la barrière à proximité d'appareils électriques, de fours à gaz ou d'autres sources de chaleur. Gardez le produit loin des câbles électriques.
- Ne placez pas la barrière près des fenêtres ou des murs ; Le bébé pourrait grimper sur des cordons, des rideaux ou d'autres objets, ce qui pourrait provoquer une suffocation ou une strangulation.
- Évitez l'exposition prolongée de la Barrière au soleil : cela peut provoquer des changements de couleur sur les matières et les tissus.
- Lorsqu'elle n'est pas utilisée, la barrière doit être conservée hors de portée des enfants.
- La barrière ne doit pas être utilisée avec plus d'un matelas, ni sur des lits destinés à une utilisation extérieure.
- N'utilisez pas la barrière sur le dessus de la structure avec des lits superposés.
- L'utilisation de la Barrière est déconseillée avec des matelas à faible densité.
- La barrière ne doit pas être utilisée avec des lits équipés de protections latérales.
- L'utilisation de la barrière de 150 cm n'est autorisée qu'avec des matelas d'une longueur de 200-220 cm, d'une largeur minimale de 90 cm et d'une hauteur maximale de 20 cm. Ne pas utiliser la barrière avec des matelas d'une épaisseur supérieure à 20 cm.

IMPORTANTE! - LEGGERE ATTENTAMENTE E CONSERVARE PER FUTURO RIFERIMENTO

AVVERTENZE:

- Questo prodotto è progettato per bambini di età compresa tra 18 mesi e 5 anni. Il prodotto è progettato per i bambini che riescono a salire e scendere dal letto senza assistenza.
- La barriera non deve essere utilizzata al posto di una culla poiché non garantisce gli stessi livelli di sicurezza.
- Le operazioni di fissaggio, posizionamento e regolazione della Barriera devono essere eseguite esclusivamente da una persona adulta.
- La barriera può essere montata su basi metalliche o a doghe, assicurandosi che le distanze tra gli elementi (rete o doghe) siano inferiori alle dimensioni delle basi della barriera.
- Assicurarsi che gli utenti della Barriera siano a conoscenza del funzionamento esatto della stessa.
- Prima del montaggio, verificare che il prodotto e tutti i suoi componenti non siano danneggiati o difettosi a causa del trasporto; In questo caso non utilizzare il prodotto e tenerlo fuori dalla portata dei bambini.
- Non utilizzare la barriera senza prima aver fissato le cinghie di fissaggio alla struttura del letto.
- Le cinghie di fissaggio non devono mai essere rimosse dai supporti in plastica e non devono essere lasciate alla portata dei bambini.
- Non aggiungere pezzi di ricambio o accessori non approvati dal produttore.
- Per prevenire il rischio di strangolamento è essenziale che, quando la barriera è in posizione e fissata, vi sia uno spazio di almeno 250 mm tra ciascun bordo del letto e l'estremità corrispondente della barriera.
- Prima dell'uso, assicurarsi che la barriera sia posizionata e fissata correttamente.
- Assicurarsi che durante l'uso la rete della Barriera tocchi la superficie laterale del materasso.
- La barriera non deve essere utilizzata su letti in cui la superficie superiore del materasso dista più di 60 cm dal pavimento.
- Non utilizzare la Barriera con materassi più spessi di 20 cm.
- La barriera non deve essere utilizzata su adulti, malati, anziani o fuori casa.
- Non utilizzare la barriera se una qualsiasi delle sue parti risulta mancante, rotta o strappata.
- Non permettere ad altri bambini di giocare senza supervisione vicino alla barriera o di arrampicarsi sulla stessa.
- Per evitare ustioni e rischi di incendio, non posizionare mai la barriera vicino ad elettrodomestici, forni a gas o altre fonti di calore. Tenere il prodotto lontano dai cavi elettrici.
- Non posizionare la Barriera vicino a finestre o muri; Il bambino potrebbe arrampicarsi su corde, tende o altri oggetti, causando soffocamento o strangolamento.
- Evitare l'esposizione prolungata della Barriera al sole: potrebbe causare alterazioni del colore dei materiali e dei tessuti.
- Quando non è in uso, la barriera deve essere tenuta fuori dalla portata dei bambini.
- La barriera non deve essere utilizzata con più di un materasso né su letti destinati all'uso esterno.
- Non utilizzare la barriera sulla parte superiore della struttura con letti a castello.
- L'uso della Barriera è sconsigliato con materassi a bassa densità.
- La barriera non deve essere utilizzata con letti dotati di sponde laterali.
- L'utilizzo della barriera da 150 cm è consentito solo con materassi di lunghezza compresa tra 200 e 220 cm, larghezza minima di 90 cm e altezza massima di 20 cm. Non utilizzare la barriera con materassi più spessi di 20 cm.

WICHTIG! - BITTE SORGFÄLTIG LESEN UND FÜR SPÄTERES NACHLESEN UNBEDINGT AUFBEWAHREN.

WARNUNGS:

- Dieses Produkt ist für Kinder zwischen 18 Monaten und 5 Jahren bestimmt. Das Produkt ist für Kinder konzipiert, die ohne Hilfe ins Bett ein- bzw. aus dem Bett steigen können.
- Das Schutzgitter sollte nicht anstelle eines Kinderbetts verwendet werden, da es nicht dasselbe Maß an Sicherheit bietet.
- Die Befestigung, Positionierung und Einstellung der Barriere darf ausschließlich durch einen Erwachsenen erfolgen.
- Die Befestigung des Gitters kann auf Metall- oder Lattenrosten erfolgen. Dabei muss darauf geachtet werden, dass die Abstände zwischen den Elementen (Maschennetz oder Latten) kleiner sind als die Maße des Gitterrost-Unterbaus.
- Stellen Sie sicher, dass Barrier-Benutzer mit der genauen Funktionsweise der Barriere vertraut sind.
- Überprüfen Sie vor der Montage, dass das Produkt und alle seine Komponenten keine Transportschäden oder Defekte aufweisen. Verwenden Sie das Produkt in diesem Fall nicht und bewahren Sie es außerhalb der Reichweite von Kindern auf.
- Benutzen Sie das Schutzgitter nicht, ohne vorher die Befestigungsgurte am Bettrahmen anzubringen.
- Die Befestigungsgurte dürfen auf keinen Fall von den Kunststoffhalterungen entfernt werden und dürfen nicht in der Reichweite von Kindern liegen bleiben.
- Fügen Sie keine Ersatzteile oder Zubehör hinzu, die nicht vom Hersteller freigegeben wurden.
- Um einer Strangulationsgefahr vorzubeugen, ist es unbedingt erforderlich, dass bei angebrachter und gesicherter Barriere zwischen jeder Bettkante und dem entsprechenden Ende der Barriere ein Abstand von mindestens 250 mm besteht.
- Stellen Sie vor der Verwendung sicher, dass die Barriere richtig positioniert und gesichert ist.
- Achten Sie darauf, dass das Netz der Barriere während der Benutzung die Seitenfläche der Matratze berührt.
- Die Barriere sollte nicht bei Betten verwendet werden, bei denen die Oberseite der Matratze mehr als 60 cm über dem Boden liegt.
- Verwenden Sie die Barriere nicht mit Matratzen, die dicker als 20 cm sind.
- Die Barriere darf nicht bei Erwachsenen, kranken oder älteren Menschen oder außerhalb des Hauses verwendet werden.
- Verwenden Sie die Barriere nicht, wenn Teile fehlen, beschädigt oder zerrissen sind.
- Erlauben Sie anderen Kindern nicht, unbeaufsichtigt in der Nähe der Barriere zu spielen oder darauf zu klettern.
- Um Verbrennungen und Brandgefahr zu vermeiden, platzieren Sie die Barriere niemals in der Nähe von Elektrogeräten, Gasöfen oder anderen Wärmequellen. Halten Sie das Produkt von Elektrokabeln fern.
- Platzieren Sie die Barriere nicht in der Nähe von Fenstern oder Wänden. Das Baby könnte auf Kordeln, Vorhänge oder andere Gegenstände klettern, was zu Erstickung oder Strangulation führen könnte.
- Vermeiden Sie eine längere Sonneneinstrahlung auf die Barriere: Dies kann zu Farbveränderungen bei Materialien und Stoffen führen.
- Bei Nichtgebrauch sollte die Barriere außerhalb der Reichweite von Kindern aufbewahrt werden.
- Die Barriere sollte nicht mit mehr als einer Matratze oder auf Betten verwendet werden, die für den Einsatz im Freien vorgesehen sind.
- Verwenden Sie die Barriere nicht auf der Oberseite der Struktur mit Etagenbetten.
- Die Verwendung der Barriere wird bei Matratzen mit geringer Dichte nicht empfohlen.
- Die Barriere darf nicht bei Betten mit Seitenschutz verwendet werden.
- Die Verwendung der 150cm Barriere ist nur bei Matratzen mit einer Länge von 200-220cm, einer Mindestbreite von 90cm und einer Maximalhöhe von 20cm zulässig. Verwenden Sie das Schutzgitter nicht bei Matratzen mit einer Dicke von mehr als 20 cm.

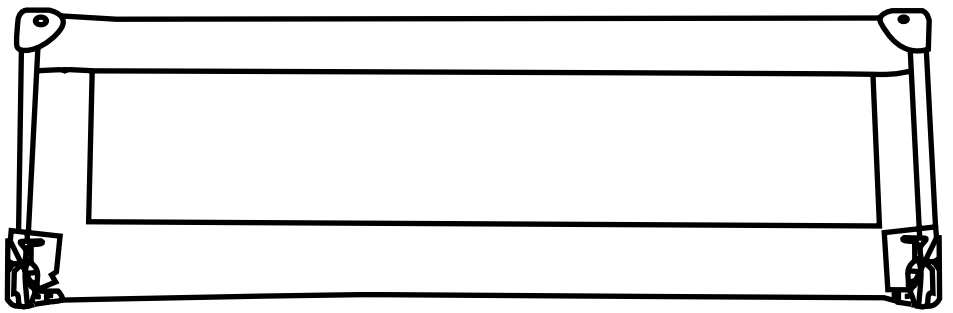

âsalvo



www.asalvo.com



ESTAR ASALVO S.L.

P. I. Hacienda Dolores, C/Dos, 2
41500 Alcalá de Guadaíra · Sevilla · España
TLF. (+34) 955 631 407 · info@asalvo.com

www.asalvo.com