

# BARRERA 2 EN 1

REF: 18342-18359-18366

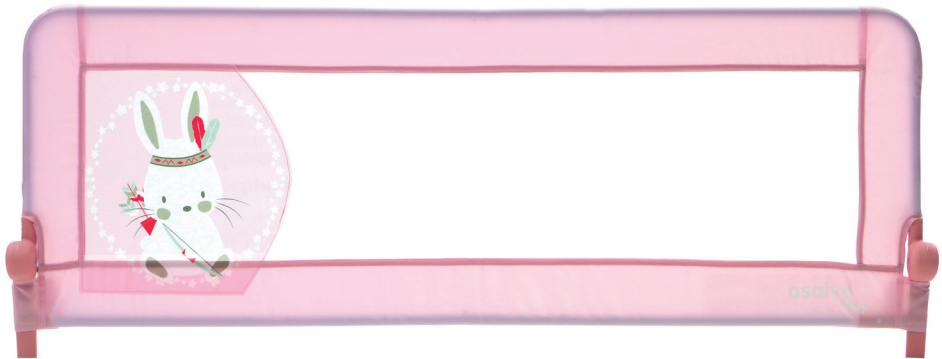

BS 7972:2001



**INFO**



**VIDEO/  
ASSEMBLY/  
MONTAJE**

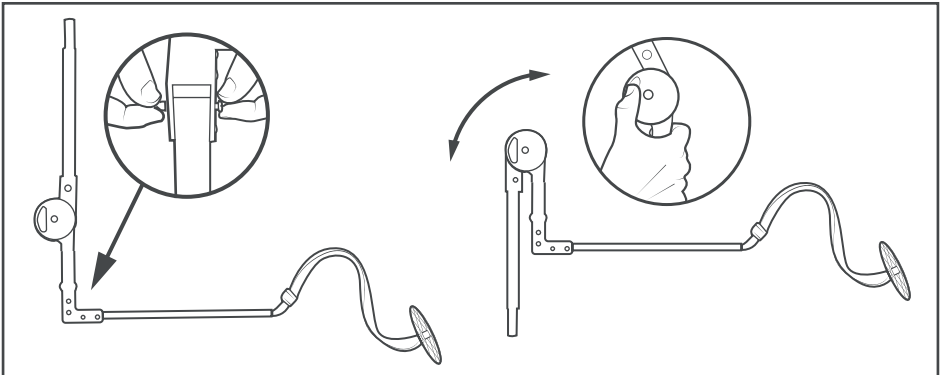
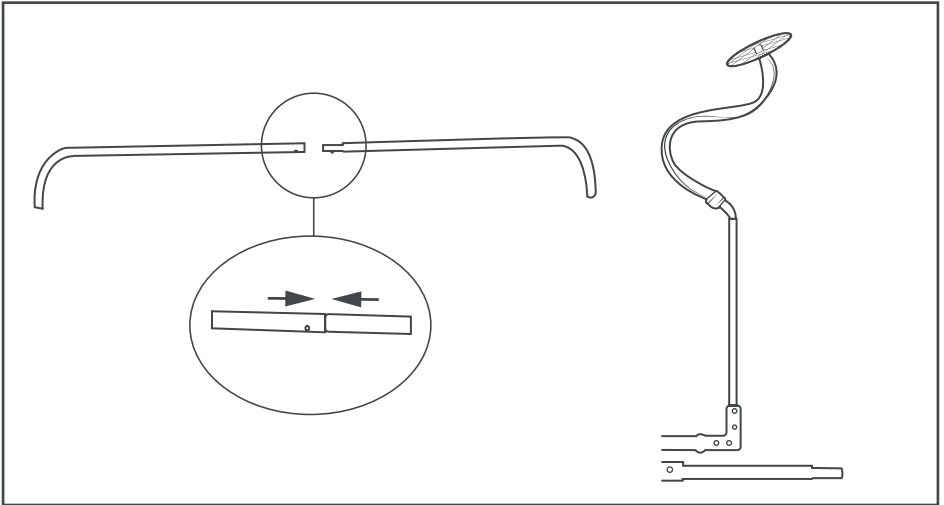
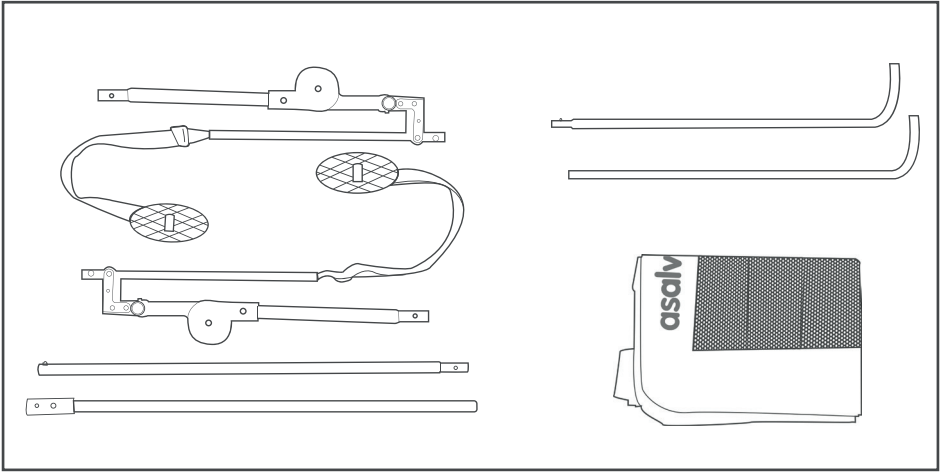

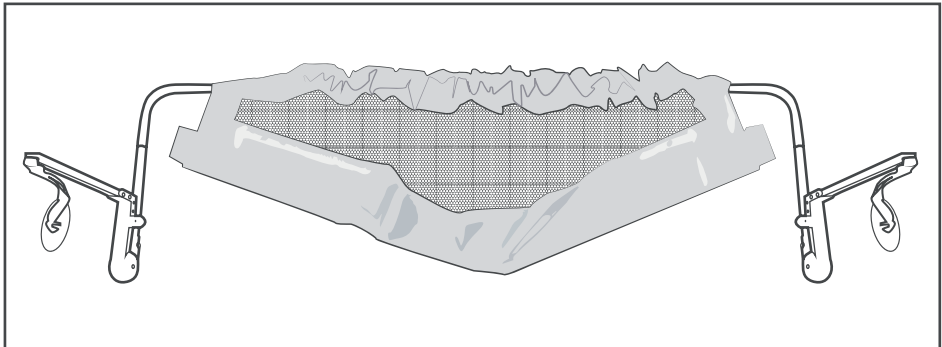
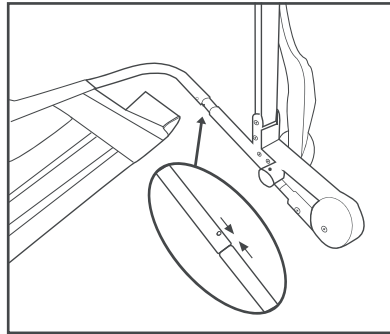
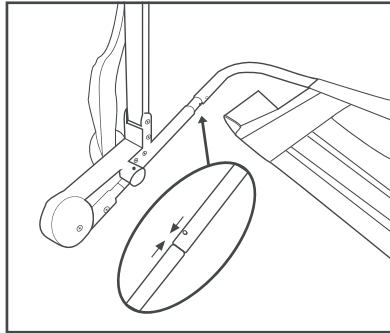
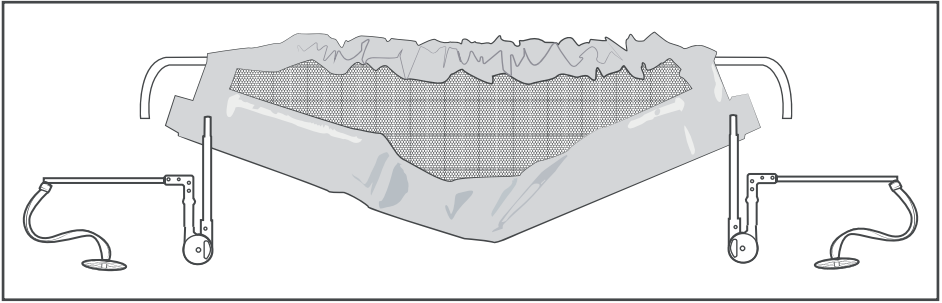

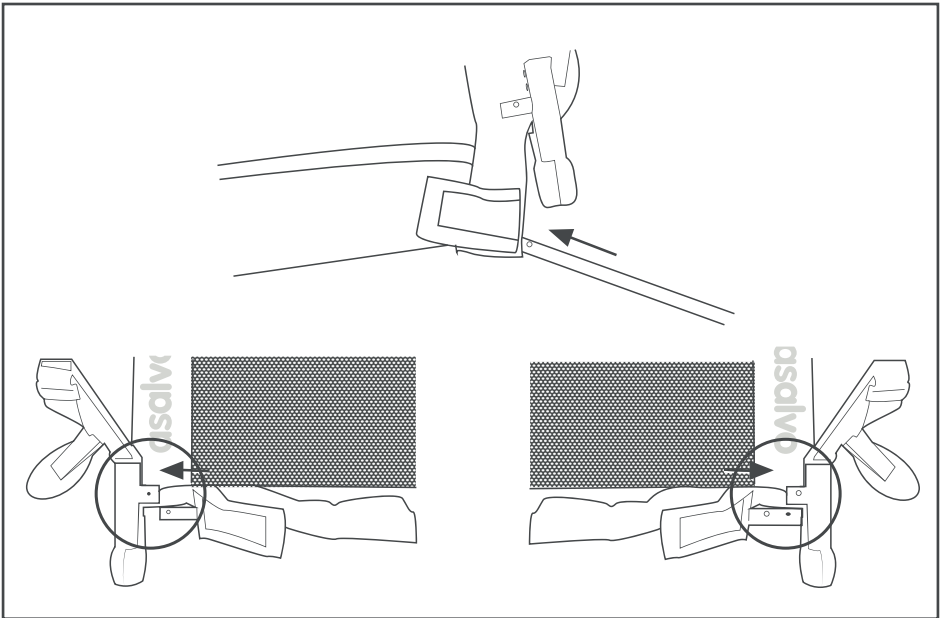
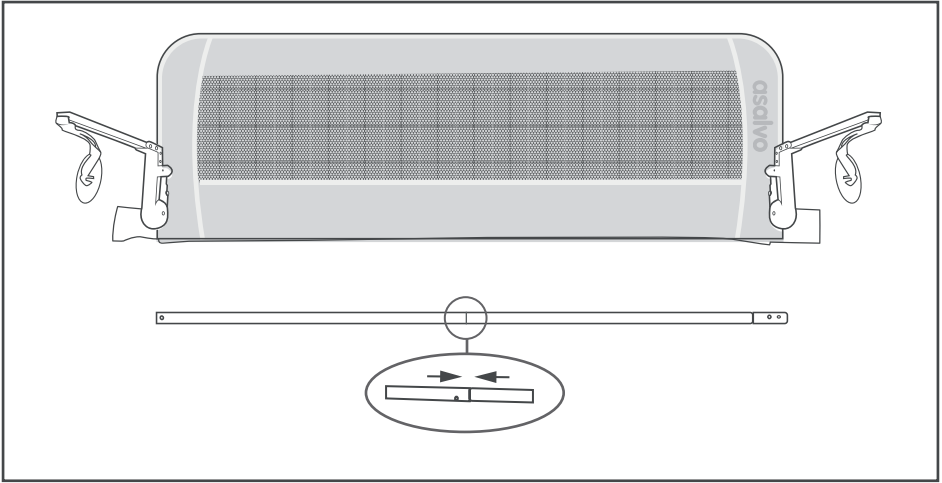

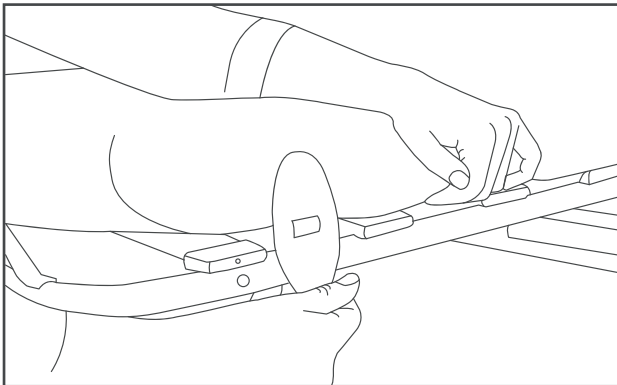
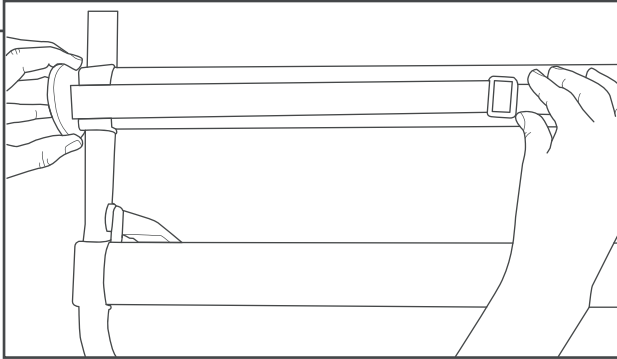
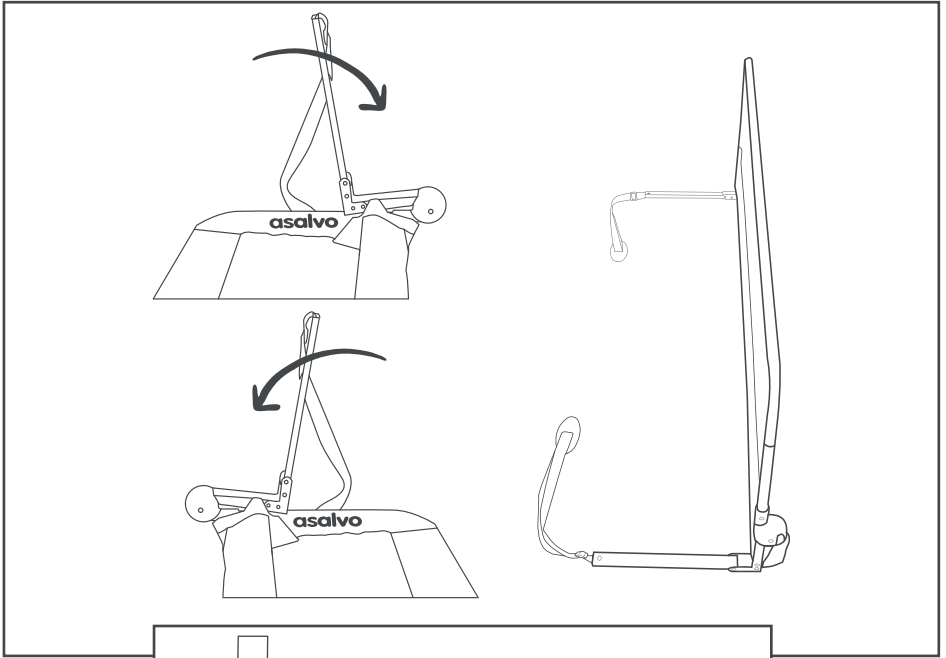

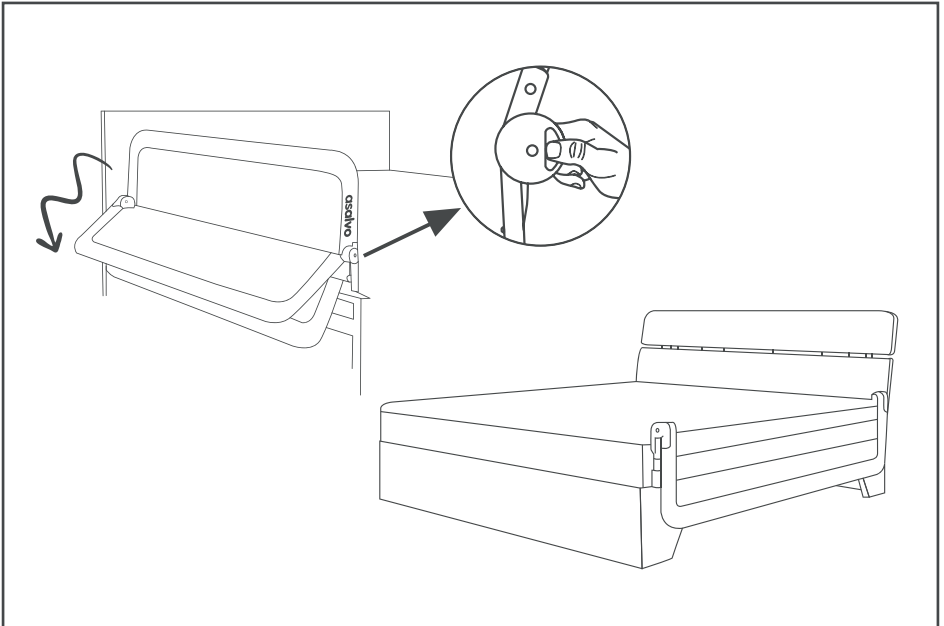
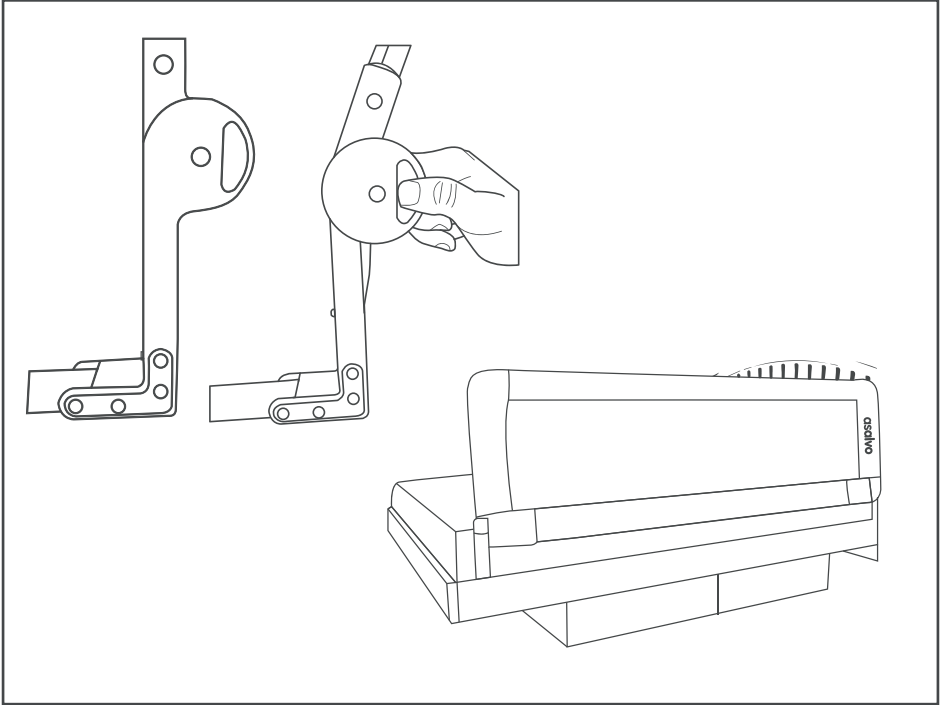

# IMPORTANTE - LEER DETENIDAMENTE Y MANTENERLAS PARA FUTURAS CONSULTAS.

## ADVERTENCIAS!:

- La barrera de cama no se recomienda para uso en niños menores de 18 meses o cuando el niño es mayor de 5 años, y sólo cuando el niño es capaz de subir y bajar de la cama sin ayuda.
- La barrera de cama no debe utilizarse como sustituto de una cuna, ya que no puede proporcionar el mismo nivel de seguridad que una cuna .
- El espesor máximo de colchón para los que la barrera de cama es adecuado es 20 cm.
- La barrera de cama debe instalarse de forma que su lado, cuando está en la posición de montaje toca el lateral del colchón.
- No debe ser usado a menos que las fijaciones estén firmemente sujetas a su vez a la cama y / o el colchón y la barrera.
- Una vez instalado en su lugar, se debe cerciorar que la barrera de cama está correctamente equipada y segura.
- La barrera de cama debe revisarse periódicamente, con especial atención a la seguridad de cualquier mecanismo de cierre y las bisagras que se utilizan en el producto.
- Todas las piezas adicionales y de reemplazo sólo se deben obtener del fabricante.
- La barrera de cama no se debe utilizar en una superficie de descanso que esté a más de 600 mm del suelo.
- Instrucciones de lavado para los paneles de malla (textiles): Lavar a mano a 20°C.
- No apto para uso con personas mayores o adultos enfermos, o para su uso en un entorno no doméstico.
- Para uso en: Tamaño cama: longitud mín 200 cm y máx 220 cm. Tamaño colchón: longitud mínima de 200 cm. Longitud m del colchón 220cm. Grosor del colchón entre 10 y 20 cm. Anchura del colchón entre 90 y 100 cm.
- Para prevenir el riesgo de estrangulamiento es necesario asegurarse que cuando la barrera de cama esté fijada en su posición de uso, hay un hueco de al menos 250 mm entre el borde de la cama y el respectivo borde de la barrera.
- No use la barrera si presenta alguna parte dañada.

## IMPORTANT - READ CAREFULLY AND KEEP FOR FUTURE REFERENCE.

### WARNINGS!:

- The Bedrail is not recommended for use by children under the age of 18 months or when the child is over the age of 5 years, and only when the child is able to climb in and out of the bed without any help.
- The Bed rail should not be used as a substitute for a Cot, as it cannot provide the same level of safety as a Cot.
- The maximum thickness of the mattress for which the bedrail is suitable is 20cm.
- The bedrail must be installed so that its side when in the assembly position touches the side of the mattress.
- Not to be used if the fixings are not correctly fixed to the bed, mattress or bedrail.
- Once installed in its proper position, you must ensure that the bedrail is correctly equipped and safe.
- The bedrail should be periodically checked for its general condition with particular reference to the security of any locking mechanism and hinges that are used on the product.
- Additional and replacement parts should be obtained only from the manufacturer
- The bedrail should not be used on a sleeping surface that is more than 600mm from the floor.
- Washing instructions for mesh panels: Hand wash at 20°C.
- Not suitable for use with elderly or sick adults, or for use in a non-domestic environment.
- Bed size: min 200 cm. And max 220 cm. Mattress size: minimum length 200 cm. Maximum length of mattress 220cm. Mattress thickness between 10 and 20 cm. Mattress width between 90 and 100 cm.
- To prevent the risk of strangulation, it is essential to ensure that when the side rail is fitted into position, there is a gap of at least 10 inch (250mm), between the bed and the corresponding end of the side rail.
- Do not use the barrier if any part is damaged.



# IMPORTANT - A LIRE ATTENTIVEMENT ET À CONSERVER POUR RÉFÉRENCE ULTÉRIEURE.

## AVERTISSEMENTS! :

- La barrière de lit n'est pas recommandée pour enfants de moins de 18 mois ou quand l'enfant a plus de 5 ans, et seulement quand l'enfant est capable de monter et descendre du lit sans aide.
- La barrière de lit ne doit pas être utilisée comme substitution d'un berceau, du fait qu'elle ne peut assurer le même niveau de sécurité qu'un berceau.
- L'épaisseur maximum du matelas pour que la barrière de lit soit adéquate est de 20 cm.
- La barrière de lit doit s'installer de manière que son côté, quand elle est en position de montage touche le lateral du matelas.
- Ne doit pas être utilisée à moins que les fixations soient correctement fixées à la fois au lit et/ou le matelas et la barrière.
- Une fois installée dans son endroit, on doit vérifier que la barrière de lit soit correctement équipée et sûre.
- La barrière de lit doit être réviser périodiquement, comme attention spéciale à la sécurité de tout mécanisme de fermeture et charnières utilisées pour le produit.
- Toutes les pièces supplémentaires et de remplacement doivent être obtenues du fabricant.
- La barrière de lit ne doit pas être utilisée sur une superficie de repos qui soit à plus de 600 mm du sol.
- Instructions de lavage pour les panneaux de maille (textiles): Laver à main à 20°.
- Ne convient pas pour une utilisation avec des adultes âgés ou malades, ou pour une utilisation dans un environnement non domestique.
- Taille du lit: min 200 cm. Et max 220 cm. Taille matelas: longueur minimale 200 cm. Longueur maximale du matelas 220cm. Épaisseur du matelas entre 10 et 20 cm. Largeur du matelas entre 90 et 100 cm.
- Pour prévenir le risque d'étranglement il est nécessaire de s'assurer que quand la barrière de lit est fixée dans sa position d'usage, il y a un espace d'au moins 250 mm entre le bord du lit et le respectif bord de la barrière.
- Ne pas utiliser la barrière si elle présente certaines parties endommagées.

# WICHTIG - BITTE SORGFÄLTIG LESEN UND FÜR SPÄTERES NACHLESEN UNBEDINGT AUFBEWAHREN.

## WARNUNGS!:

- Das Bettgitter ist nicht geeignet für Kinder unter dem Alter von 18 Monaten oder wenn das Kind über 5 Jahre oder wenn das Kind ins Bett ohne fremde Hilfe klettern können.
- Das Bettgitter sollte nicht als Ersatz für ein Kinderbett verwendet werden, wie es nicht das gleiche Maß an Sicherheit als ein Kinderbett bieten.
- Die maximale Dicke der Matratze wofür eignet sich das Bettgitter ist 20 cm.
- Nicht verwendet werden, wenn die Befestigungen nicht korrekt an die Bett oder Matratze befestigt sind.
- Sobald Installed in die richtige position, müssen Sie sicherstellen, dass die Bettgitter richtig ausgerüstet und sicher ist.
- Das Bettgitter sollte von Zeit zu Zeit für seinen Allgemeinzustand mit besonderem. Bezug auf die Sicherheit der Verschluss-Mechanismus und Hings überprüft werden.
- Zusätzliche und Ersatzteile erhalten Sie nur vom Hersteller.
- Das Bettgitter sollte nicht auf eine Liegefläche verwendet werden, die mehr als 600 mm über dem Boden ist.
- Waschanleitung für mesh-Paneele: Handwäsche bei 20 ° C
- Nicht geeignet für die Verwendung mit älteren oder kranken Erwachsenen, oder für die Verwendung in einer nicht-häuslichen Umgebung.
- Bettgröße: min 200 cm. Und max 220 cm. Matratzengröße: Mindestlänge 200 cm.
- Maximale Länge der Matratze 220cm. Matratzenstärke zwischen 10 und 20 cm. Matratzenbreite zwischen 90 und 100 cm.
- Um Strangulation zu verhindern, ist es wichtig, sicherzustellen, dass wenn das Seitengitter in Position angebracht ist, gibt es eine Lücke von mindestens 10 inch(250mm), zwischen dem Bett und dem entsprechenden Ende der Seitengitter.
- Verwenden Sie nicht die Barriere, wenn ein Teil beschädigt ist.

# IMPORTANTE - LEIA CUIDADOSAMENTE E GUARDE PARA REFERÊNCIA FUTURA.

## ADVERTÊNCIAS! :

- A barreira de cama não é recomendado para uso em crianças com menos de 18 PT meses ou quando a criança tem mais de 5 anos, e só quando a criança é capaz de levantar e abaixar a cama sem ajuda.
- A barreira de cama não deve ser utilizada como substituto para um berço, porque não pode proporcionar o mesmo nível de segurança como um berço.
- A espessura máxima do colchão da cama que é de barreira adequada é o 20 cm.
- A barreira de cama deve ser instalada de modo que o seu lado na posição de montagem toca o lado do colchão.
- Não deve ser usado a menos que os fechos são por sua vez, segura para a cama e/ou colchão ea parede.
- Uma vez instalado no lugar, se deve verificar que a barreira de cama esta corretamente equipada e segura.
- A barreira de cama deve ser revista regularmente, com especial atenção para a segurança de qualquer mecanismo de bloqueio ou dobradiças que são utilizados no produto.
- Todas as peças de substituição e adicionais só deve ser obtido a partir do fabricante.
- A barreira de cama não deve ser utilizada em uma superfície de sono que é mais de 600 mm acima do chão.
- Instruções de lavagem de panos de malha (têxteis): lavar à mão a 20 °C.
- Não é adequado para uso em adultos idosos ou doentes, ou para uso em um ambiente não-doméstica.
- Tamanho do leito: min 200 cm. E max 220 cm. Tamanho do colchão: comprimento mínimo 200 cm. Comprimento máximo do colchão 220cm. Espessura do colchão entre 10 e 20 cm. Largura do colchão entre 90 e 100 cm.
- Para evitar o risco de estrangulamento, é necessário certificarse de quequando a barra de cama está fixa na sua posição de utilização, existe um intervalo de pelo menos 250 mm entre a borda da cama e a borda da barra.
- No use a barreira se tem alguma parte danificada.

## IT

# IMPORTANTE - LEGGERE ATTENTAMENTE E CONSERVARE PER FUTURO RIFERIMENTO

## AVVERTENZE! :

- La barriera letto non è raccomandato nei bambini al di sotto di 18 mesi o quando il bambino è più vecchio di 5 anni, e solo quando il bambino è in grado di salire e scendere dal letto senza aiuto.
- La barriera letto non deve essere utilizzato come sostituto per un lettino, in quanto non può fornire lo stesso livello di sicurezza come una culla.
- Lo spessore massimo del materasso per il letto è barriera adatto è di 20 cm.
- La barriera letto deve essere installato in modo che il suo lato quando nella posizione di montaggio tocca il lato del materasso.
- Non dovrebbe essere usato a meno che i dispositivi di fissaggio siano ben fissati a loro volta a letto e / o un materasso e la parete.
- Una volta installato sul posto, dovrebbe cerciar la barriera letto è adeguatamente attrezzata e sicura.
- La barriera letto dovrebbe essere controllata periodicamente, con particolare attenzione alla sicurezza di qualsiasi meccanismo di bloccaggio e cerniere utilizzato nel prodotto.
- Tutte le parti e la sostituzione supplementari dovrebbero essere ottenuti solo dal produttore.
- La barriera letto non deve essere utilizzato su una superficie di riposo che è più di 600 mm dal suolo.
- Istruzioni di lavaggio per i pannelli di rete (tessile): Lavare a mano a 20°C.
- Non sono adatti per l'uso con gli adulti anziani o malati, o per l'utilizzo in un ambiente non domestico.
- Dimensioni letto: min 200 cm. E massimo 220 cm.
- Dimensioni di passeggero: lunghezza minima 200 cm. Lunghezza massima del materasso 220cm. Spessore del materasso da 10 a 20 cm. Larghezza del materasso da 90 a 100 cm.
- Per evitare il rischio di strangolamento è necessario per garantire che quando il letto barriera è saldamente in posizione d'uso, c'è un divario di almeno 250 mm tra il bordo del letto ed il rispettivo bordo della barriera.
- Non utilizzare la barriera se una parte danneggiata.

# BELANGRIJK - LEES ZORGVULDIG EN BEWAR VOOR LATERE RAADPLEGING.

## WAARSCHUWING! :

- Barijerka nie jest zalecana do użytku przez dzieci poniżej 18 miesiąca życia lub powyżej 5 roku życia i tylko wtedy, gdy dziecko jest w stanie wchodzić i schodzić z łóżka bez pomocy.
- Barijerka łóżka nie powinna być używana jako substytut łóżeczka, ponieważ nie zapewnia takiego samego poziomu bezpieczeństwa jak łóżeczko.
- Maksymalna grubość materaca, dla której odpowiednia jest bariera łóżka, wynosi 20 cm.
- Barijerka łóżka musi być zamontowana tak, aby jej bok w pozycji montażowej dotykał boku materaca.
- Nie używać, chyba że wiązania są mocno przymocowane do łóżka i/lub materaca i barijerki.
- Po zainstalowaniu na miejscu należy upewnić się, że barijerka łóżka jest prawidłowo zamocowana i zabezpieczona.
- Barijerka łóżka powinna być okresowo sprawdzana, zwracając szczególną uwagę na bezpieczeństwo wszelkich mechanizmów blokujących i zawiasów zastosowanych w produkcie.
- Wszystkie części dodatkowe i zamienne należy nabyć wyłącznie od producenta.
- Barijerka łóżka nie może być używana na powierzchni do spania, która znajduje się wyżej niż 600 mm od podłogi.
- Instrukcja prania paneli siatkowych (tekstyliów): Prać ręcznie w temperaturze 20°C.
- Nie nadaje się do użytku z osobami starszymi lub chorymi dorosłymi lub do użytku w środowisku innym niż domowe.
- Do użytku w: Rozmiar łóżka: długość min 200 cm i max 220 cm. Rozmiar materaca: minimalna długość 200 cm. Długość materaca 220cm. Grubość materaca od 10 do 20 cm. Szerokość materaca od 90 do 100 cm.
- Aby zapobiec ryzyku uduszenia, należy upewnić się, że gdy barijerka łóżka jest zamocowana w pozycji użytkowej, pomiędzy krawędzią łóżka a odpowiednią krawędzią bariery jest odstęp co najmniej 250 mm.
- Nie używaj szlabanu, jeśli ma uszkodzoną część.

## WAŻNE - PRZECZYTAJ UWAŻNIE I ZACHOWAJ NA PRZYSZŁOŚĆ JAKO ODNIESIENIE.

### OSTRZEŻENIE! :

- Barierka nie jest zalecana do użytku przez dzieci poniżej 18 miesiąca życia lub powyżej 5 roku życia i tylko wtedy, gdy dziecko jest w stanie wchodzić i schodzić z łóżka bez pomocy.
- Barierka łóżka nie powinna być używana jako substytut łóżeczka, ponieważ nie zapewnia takiego samego poziomu bezpieczeństwa jak łóżeczko.
- Maksymalna grubość materaca, dla której odpowiednia jest bariera łóżka, wynosi 20 cm.
- Barierka łóżka musi być zamontowana tak, aby jej bok w pozycji montażowej dotykał boku materaca.
- Nie używać, chyba że wiązania są mocno przymocowane do łóżka i/lub materaca i barierki.
- Po zainstalowaniu na miejscu należy upewnić się, że barierka łóżka jest prawidłowo zamocowana i zabezpieczona.
- Barierka łóżka powinna być okresowo sprawdzana, zwracając szczególną uwagę na bezpieczeństwo wszelkich mechanizmów blokujących i zawiasów zastosowanych w produkcie.
- Wszystkie części dodatkowe i zamienne należy nabyć wyłącznie od producenta.
- Barierka łóżka nie może być używana na powierzchni do spania, która znajduje się wyżej niż 600 mm od podłogi.
- Instrukcja prania paneli siatkowych (tekstyliów): Prać ręcznie w temperaturze 20°C.
- Nie nadaje się do użytku z osobami starszymi lub chorymi dorosłymi lub do użytku w środowisku innym niż domowe.
- Do użytku w: Rozmiar łóżka: długość min 200 cm i max 220 cm. Rozmiar materaca: minimalna długość 200 cm. Długość materaca 220cm. Grubość materaca od 10 do 20 cm. Szerokość materaca od 90 do 100 cm.
- Om het risico van verwurging te voorkomen, moet ervoor worden gezorgd dat wanneer het bedhek in de gebruikspositie is bevestigd, er een opening van ten minste 250 mm is tussen de rand van het bed en de respectieve rand van het hek.
- Gebruik de barrière niet als deze een beschadigd onderdeel heeft.

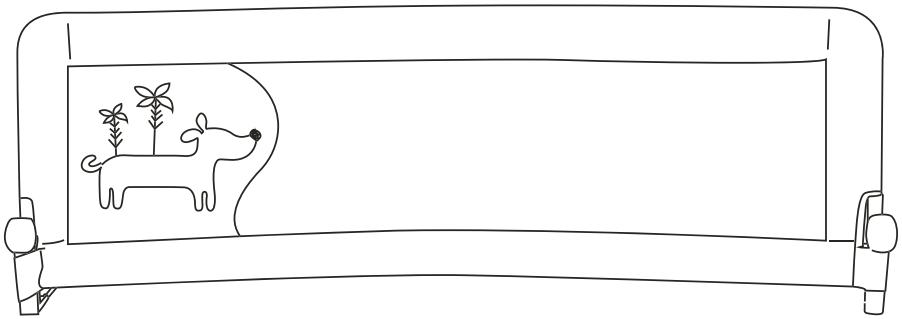



[www.asalvo.com](http://www.asalvo.com)



## **ESTAR ASALVO S.L.**

P. I. Hacienda Dolores, C/Dos, 2  
41500 Alcalá de Guadaíra · Sevilla · España  
TLF. (+34) 955 631 407 · [info@asalvo.com](mailto:info@asalvo.com)

**[www.asalvo.com](http://www.asalvo.com)**