

asalvo
baby

TRIO OSLO

GUÍA DEL USUARIO

REF. 20123 GRIS

REF. 20130 NEGRO

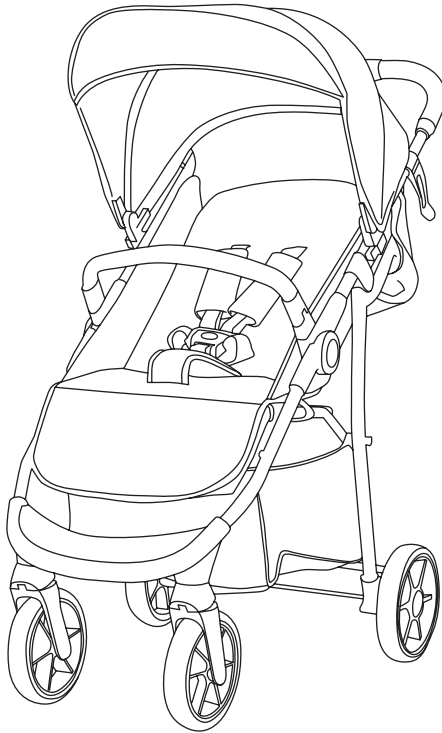

**IMPORTANTE: GUARDAR ESTAS INSTRUCCIONES
PARA CONSULTAS FUTURAS**

**Conforme a la normativa
EN 1888-2:2019, EN 1466:2015 y ECE R-44/04**

¡POR FAVOR LEA CUIDADOSAMENTE ESTE MANUAL DE INSTRUCCIONES Y MANTÉNGALOS EN UN LUGAR SEGURO PARA FUTURAS REFERENCIAS! ESTE CONTIENE INFORMACIÓN IMPORTANTE, INSTRUCCIONES Y RECOMENDACIONES RELATIVAS A LA SILLA Y A SU USO SEGURO.



¡ATENCIÓN! Su hijo estará protegido en su máxima medida solo si sigue las recomendaciones de este manual de instrucciones. Preste especial atención a las advertencias y tome todas las precauciones de seguridad de cara a prevenir el riesgo de lesión o discapacidad y garantizar la seguridad de su hijo. Usted es únicamente responsable de la seguridad de su niño, si no sigue exactamente las instrucciones de uso contenidas en este manual. Asegúrese de que todo el mundo que use esta silla haya leído y entendido este manual.

REQUISITOS DE SEGURIDAD Y PELIGROS

1. **ADVERTENCIA:** No dejar nunca al niño desatendido.
2. **ADVERTENCIA:** Asegurarse de que todos los dispositivos de cierre están engranados antes del uso.
3. **ADVERTENCIA:** Para evitar lesiones, asegúrese de que el niño se mantiene alejado durante el desplegado y el plegado de este producto.
4. **ADVERTENCIA:** Comprobar que los dispositivos de sujeción del capazo, del asiento o de la silla de coche están correctamente activados antes de su uso.
5. **ADVERTENCIA:** Usar siempre el sistema de retención.
6. **ADVERTENCIA:** Este producto no es adecuado para correr o patinar.
 1. La silla de paseo está destinada a niños desde 6 meses y hasta 22 kg de peso. El capazo desde 0 meses a 9 kg. El grupo 0+ está destinado a niños desde 0 meses hasta 13 kg.
 2. Esta silla paseo y el capazo están destinados a ser usados por un solo niño. Es peligroso montar dos o más niños al mismo tiempo en el carro o en el capazo.
 3. Siempre use la posición más reclinada para niños menores de 6 meses en la silla de paseo.
 4. Siempre monte el capazo mirando hacia delante.
 5. Comprobar que los dispositivos de sujeción del capazo, del asiento o de la silla de coche están correctamente activados antes de su uso. ¡Pare de usar el producto si observa desgaste, bisagras aflojadas o partes extraviadas o dañadas! Existe un gran riesgo de dañar al niño.
 6. La carga máxima para la cesta portaobjetos es de 3kg. El equipaje que se cargue puede ser incluso distribuido en la cesta. ¡No sobrecargue la cesta portaobjetos! No use la cesta portaobjetos como un lugar donde transportar al niño.
 7. Siempre ajuste la capota al respaldo del asiento para prevenir cualquier accidente de su bebé por un deslizamiento o lesión accidental.
 8. Usar siempre el sistema de retención. Use siempre los cinturones cuando su hijo sea capaz de permanecer desatendido y cuando empiece a levantarse a sí mismo con las manos y las rodillas. Ajuste los arneses de forma que permanezcan ajustados, de modo que no puedan variar su longitud y provocar nudos o enredos. Compruebe periódicamente que están firmemente fijados a la estructura del carro y que estos se bloquean de manera segura. Los arneses no

- deben estar desgastados o desgarrados; las hebillas de plástico deben estar sin haber sido dañadas y que proporcionen una unión segura.
9. No permita que el niño juegue con este producto.
 10. Mantenga al niño apartado de cualquier parte separable o móvil.
 11. No ajuste el respaldo mientras el niño esté en el carro. La posición del respaldo del asiento debe ser ajustada solo por un adulto.
 12. No deje bolsas u otros artículos en el carro o en la capota mientras está el niño. Toda carga sobre el manillar, burbuja, y respaldo o a un lado de la silla afectará a su estabilidad. ¡No sobrecargue la silla! Si lo hace, esta podría balancearse y herir al niño.
 13. No coloque artículos en la parte de arriba del carro, incluso estando plegado, mientras los almacena o los transporta, ya que esto puede dañar los productos.
 14. No coloque artículos con cuerdas largas alrededor del cuello de su hijo y no añada cuerdas adicionales a los juguetes para evitar estrangulaciones.
 15. No ponga colchones en el carro cuando lo esté usando para un bebé recién nacido.
 16. Las almohadillas extra colocadas en el asiento impedirán el uso apropiado de los arneses de seguridad y reducirán la seguridad y estabilidad del niño en el carro.
 17. Siempre mantenga la barra frontal bloqueada mientras el niño esté en el carro. No eleve el carro por la barra frontal, puede ser peligroso para el niño.
 18. No deje que su hijo se ponga de pie en el carro, trepe o cuelgue de él.
 18. **EL CARRO DEBE SER USADO SOLO A UNA VELOCIDAD DE PASEO. NO LA USE MIENTRAS HACE FOOTING, PATINA, CORRE O REALIZA OTRA ACTIVIDAD DEPORTIVA.**
 19. **MANTÉNGALO ALEJADO DEL FUEGO.** ¡No use esta silla o capazo cerca de piscina, superficies calientes o áreas de peligro! Tenga en cuenta el posible riesgo de daño de su hijo en fuego abierto u otras fuentes de calor situadas a la altura de la silla o el capazo.
 20. El capazo debe estar localizado solo en superficies secas, a una distancia segura de escaleras o escaleras mecánicas. Tenga un cuidado especial cuando suba o baje un resalto o escalón.
 21. Nunca use el carro en escaleras o escaleras mecánicas. Usted puede perder repentinamente el control del carro o su hijo puede caerse y herirse a sí mismo.
 22. ¡No realice cambios o modificaciones en la estructura del carro, ya que esto podría poner en peligro la seguridad de su hijo! Solo utilice repuestos u otros componentes si estos están recomendados por el proveedor o por el fabricante. En el caso contrario, el fabricante no se hará responsable de la seguridad del producto. En caso de problemas, contacte con el vendedor o con un servicio de reparación autorizado para ser aconsejado o para repararlo.
 23. No coloque ningún objeto sobre el producto durante el transporte o el almacenaje del mismo, no importa si está plegado o no, para evitar daños.
 24. Cuando el carro está plegado, consérvelo en un lugar seguro alejado del alcance del niño. De otro modo, el niño podría presionar el carro y dañarse a sí mismo.
 25. El empaquetado del producto debe estar alejado del alcance de los niños para evitar riesgo de estrangulación y/o asfixia causada por un enredo del

empaqueado alrededor del niño o un bloqueo externo de las vías respiratorias a través de la nariz o la boca.

26. No deben usarse accesorios que no estén aprobados por el fabricante.

APLICABLE A LA SILLA DE COCHE

1. **ADVERTENCIA:** Este vehículo no reemplaza a una cuna o a una cama. Si el niño necesita dormir, entonces se debería colocar en un capazo, cuna o cama adecuados.

APLICABLE AL CAPAZO

1. **ADVERTENCIA:** El CAPAZO es adecuado para niños que no pueden sentarse por sí solos, girarse y que no pueden empujarse a sí mismos con sus manos y rodillas. Máximo peso del niño: 9 kg.

2. **ADVERTENCIA:** Utilizar solamente sobre una superficie firme, horizontal, nivelada y seca.

3. **ADVERTENCIA:** No utilizar si falta cualquier parte o está rota o está desgarrada.

4. **ADVERTENCIA:** No dejar a otros niños jugar desatendidos cerca del capazo.

32. Las asas y el fondo del capazo deberían inspeccionarse regularmente para detectar signos de daños y desgastes.

33. No añadir otro colchón al capazo encima del suministrado o recomendado por el fabricante.

34. La cabeza del niño en el capazo no debería estar nunca por debajo del cuerpo del niño.

35. El asa debe estar en la posición correcta de uso antes de transportar al niño.

MONTAJE Y FUNCIONES DEL CARRO

¡ADVERTENCIA! Este carro está suministrado parcialmente montado. De cara a completar el montaje, no necesita ninguna herramienta.

¡ADVERTENCIA! Siga exactamente las instrucciones dadas y compruebe las imágenes. Por favor, tenga en cuenta que en la mayoría de casos después de completar una operación, oirá el sonido de un clic.

¡ADVERTENCIA! Después de cada operación, asegúrese de que ha seguido las instrucciones correctamente y que la fijación es estable.

¡ADVERTENCIA! No permita a los niños menores de 3 años estar cerca del carro durante el montaje o desmontaje, de cara a prevenir cualquier riesgo de lesión o que pueda tragarse piezas pequeñas. Tenga cuidado con un posible atrapamiento de los dedos, especialmente durante los procesos de pliegado y desplegado del carro.

MANTENIMIENTO / CUIDADO

- Guarde en una zona fresca y seca, especialmente durante el verano, para evitar ocasionar daños al cochecito, NUNCA ponga elementos sobre el cochecito cuando esté almacenado.
- Lea todas las etiquetas.
- Si el cochecito se moja por lluvia o nieve limpie con paño seco la humedad que quede en el chasis para evitar que se oxide. Si el tejido no se ha secado completamente, puede aparecer moho.
- Sólo deben utilizarse los repuestos suministrados por el fabricante/distribuidor.
- INSPECCIONE FRECUENTEMENTE el cochecito por si faltaran tornillos, tuviera partes rotas o dañadas, o el tejido estuviera rasgado. Sustituya las partes dañadas si es necesario.
- NO UTILICE el cochecito si está dañado o roto.
- LIMPIE LA CAPOTA sólo con jabón o detergente y agua fría.
- NO UTILICE LEJÍA, alcohol o productos corrosivos.
- Espere a que el producto esté totalmente seco antes de colocar al niño en el cochecito.
- La exposición excesiva al sol puede ocasionar que el plástico y el tejido del cochecito pierdan color.
- ¡RECUERDE! NO doble el cochecito cuando el niño está sentado en él. No utilice accesorios ni piezas de repuesto que no sean originales del fabricante del cochecito. Tales piezas pueden no ser compatibles.
- NUNCA utilice el cochecito en cuestas empinadas, escaleras, escaleras mecánicas, playas, terrenos irregulares, barro, etc.
- Utilice siempre los frenos cuando aparque el cochecito.
- NO ajuste las partes móviles del cochecito cuando el niño está sentado en él.
- NO deje al niño que trepe por el cochecito ni que lo use para jugar.
- NO deje cintas de plástico o bolsas alrededor del niño para evitar que se pueda ahogar.
- Lea la etiqueta informativa del tejido.
- Compruebe frecuentemente que los frenos, las ruedas, los cierres, los elementos de unión, los sistemas de cinturón y las costuras están en un estado de funcionamiento correcto.
- NO exponga el producto a un exceso de sol.
- Para evitar que se oxide, lubrique las ruedas y seque el cochecito después de utilizarlo bajo lluvia o nieve.
- Cuide, limpie y compruebe el producto frecuentemente.
- NO utilice accesorios que no hayan sido aprobados por el fabricante.
- Para niños de 0 meses de edad, es recomendable utilizar la posición más inclinada.

LISTADO DE PIEZAS

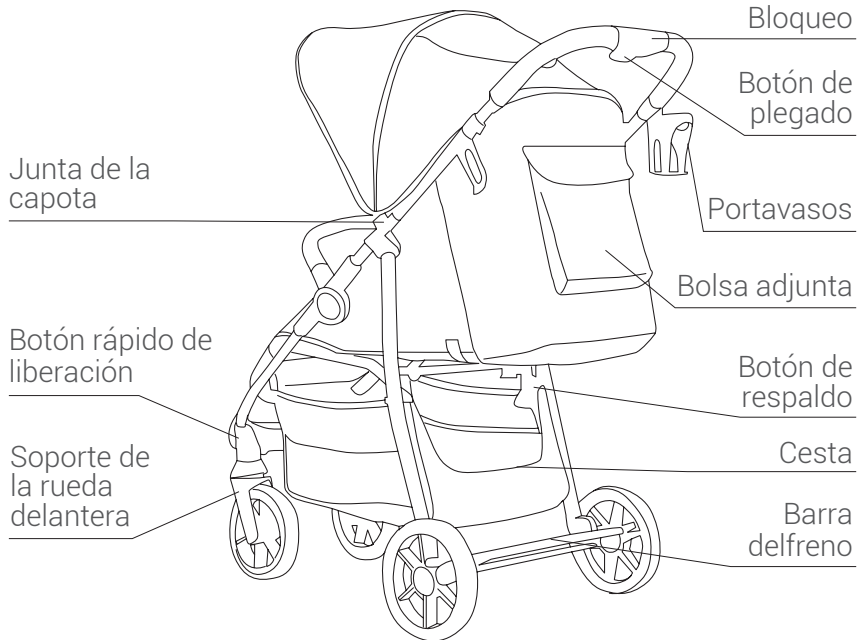
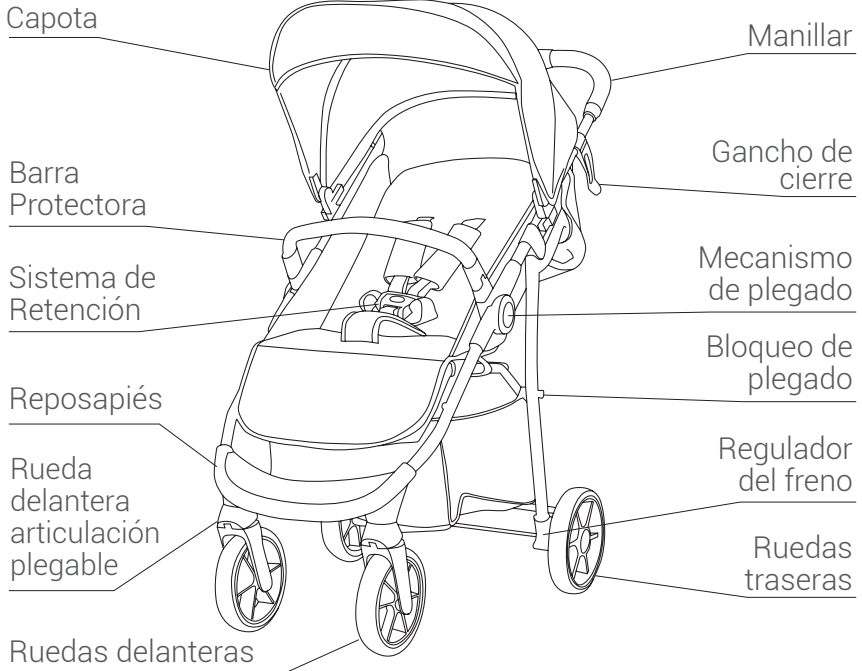

ENSAMBLADO

1

Apertura: como se muestra en la imagen, sujete el manillar a la vez, luego ábralo por completo, cuando escuche el "clic" tirar de la segunda cerradura, el cuadro se abrirá.



2

Instalación de la rueda

delantera (según el diseño): como en la imagen A, inserte la junta de plegado de la rueda delantera en la ranura delantera, si oye un "clic", la rueda delantera está en el lugar correcto. Como en la imagen B, si quiere quitarla, sólo tiene que sujetar la hoja de metal y sacar la rueda.

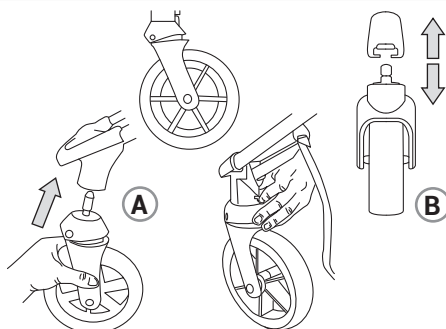

3

Instalación de la rueda trasera:

como se muestra en la imagen, ponga la junta de plegado de la rueda trasera en la ranura trasera. Oír un "clic" significa que la rueda trasera está bien instalada. (Si quiere quitarla, sólo tiene que sujetar la chapa y sacar la rueda).

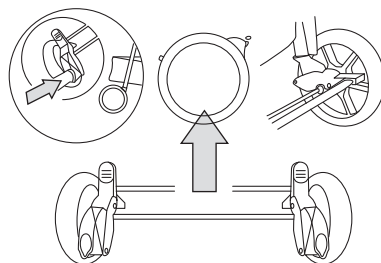

4

Instalación del reposabrazos

delantero: como se muestra en la imagen A, introdúzcalo en la ranura del orificio de la barandilla (si quiere quitarlo sólo tiene que pulsar el botón y sacar el reposabrazos)

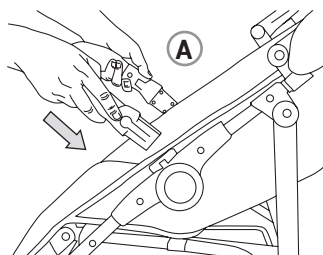

5

Instalación de la capota: como se muestra en la imagen A, fije la junta de la capota en los pasamanos. Como se muestra en la imagen B, fije el botón de la pata de cabra que está detrás de la capota.

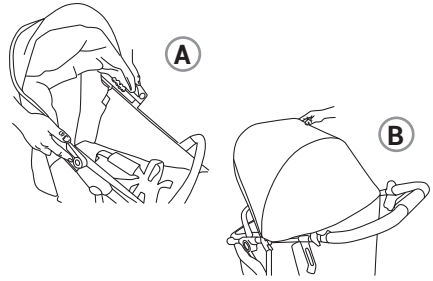

6

Coloque la unidad de asiento en los puntos de montaje de ambos lados, empuje hacia abajo hasta que el botón se encuentre en los agujeros de los montajes del asiento, presione el botón en ambos lados para moverlo hacia afuera.

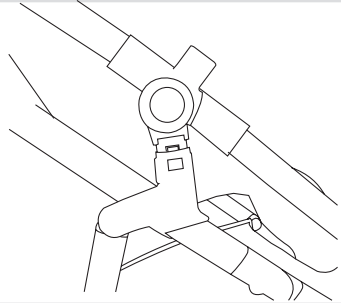

7

Conecte el sistema de retención con botón de bloqueo central como se muestra en la FIG. Pulse el botón para liberarlo.

Hay ajustadores deslizantes que deben ajustarse cuidadosamente en cada lado para que el arnés se adapte cómodamente a su hijo.

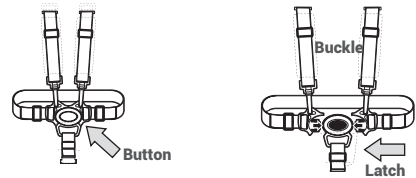

8

Instalación del capazo: En primer lugar, pulse el botón y extraiga el reposabrazos (FIG. A). Coloque el capazo dentro de la silla de paseo, sobre las inserciones, hasta que oiga el "clic". Compruebe siempre que está bien colocado (FIG B~C)

ATENCIÓN: el cuerpo del cochecito no debe ser utilizado, en cuanto el niño sea capaz de sentarse por sí mismo, darse la vuelta y no pueda impulsarse por sí mismo con las manos y las rodillas. Peso máximo del niño: 9 kg.

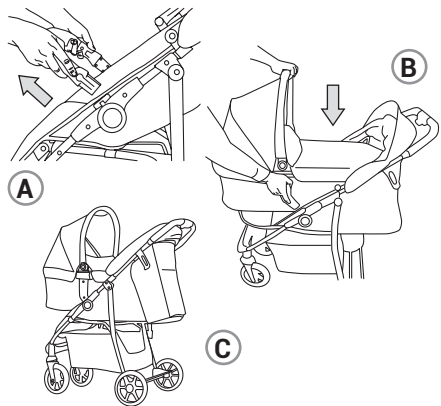

9

Respaldo ajustable: el botón del respaldo regula el deslizamiento hacia arriba y hacia abajo en la polea puede ser la regulación de cualquier ángulo de ajuste con la espalda.

ATENCIÓN: no es adecuado para el bebé menor de 6 meses cuando el ángulo de la inclinación del respaldo es inferior a 150 grados.

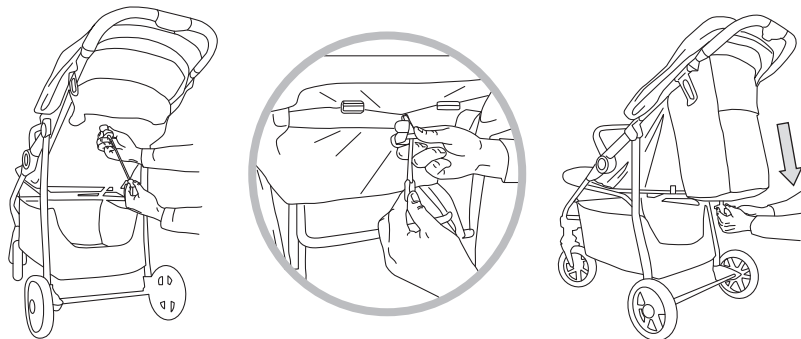

10

Plegado: al plegar la silla de paseo, pulse los dos botones de bloqueo situados junto al asa para los padres (FIG A). Luego pliegue la silla de paseo siguiendo las flechas (FIG B).

A

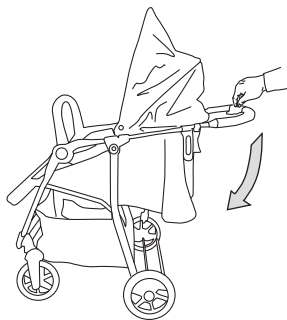
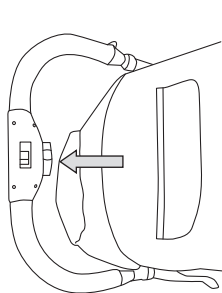

B

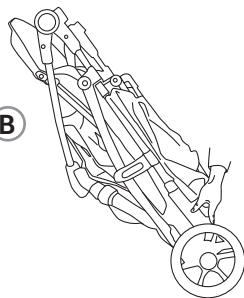

11

Instalación de la silla de auto: primero sólo hay que pulsar el botón y sacar el reposabrazos (FIG. A). Coloque la silla de auto sobre los adaptadores, conectando sus lados hasta que oiga un "clic". Intente levantar la silla de auto para confirmar que está bien instalada (FIG B).

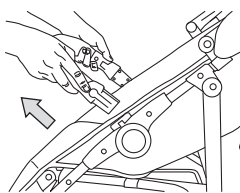

A

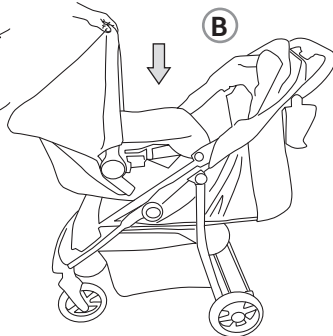

B

PIEZAS CAPAZO

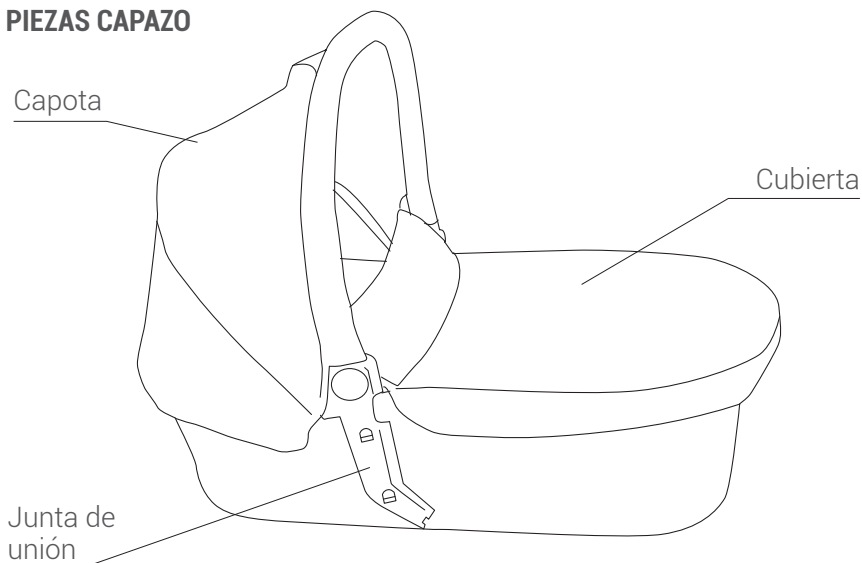

12

Instalación del capazo: Primero tire del soporte de alambre de metal a ambos extremos hasta la posición fija, como la FIG. A, luego, inserte los adaptadores a cada lado del asa del capazo. escuche el sonido de "clic" después una vez en su lugar, como la FIG. B, finalmente como la FIG. C después extienda la cubierta de tela.

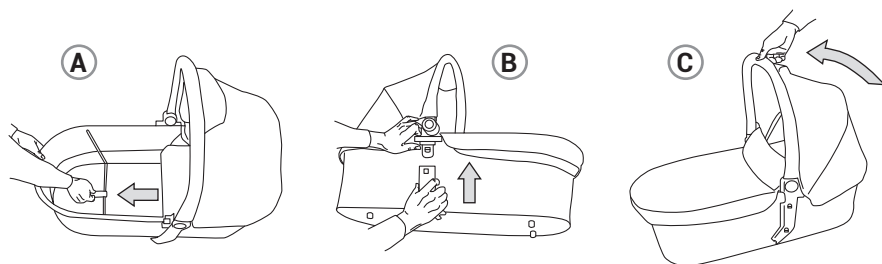

13

Uso del freno: La silla de paseo está equipada con un freno de pie situado en el eje trasero. Presione la parte inferior del freno hacia abajo; el freno se activa cuando se escucha el sonido de bloqueo (FIG.1). El freno se desbloquea presionando la parte superior del freno.

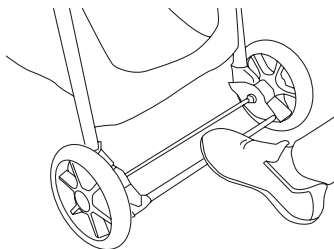

14

Regulación del reposapiés:

se muestra como en las FIG A ~ B, las manos están en el lado de empujar con firmeza, el dedo índice es desde el lado inverso, después de presionar el botón de plegado en la dirección de la flecha, para ajustar los pies y cuando el niño va al capazo, incluso hasta los pies directamente y hacia arriba.

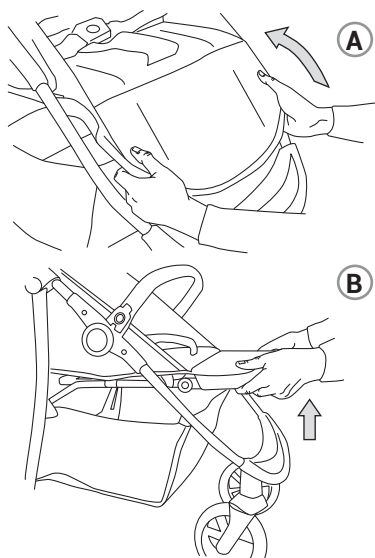

15

Recogida de la capota: como se muestra como diagrama, usar la dirección de la flecha, presionar antes el botón de plegado.

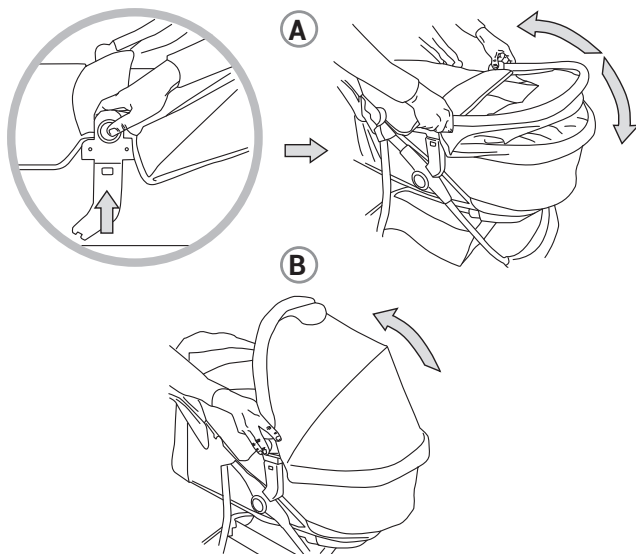

Gracias
POR ADQUIRIR UN
PRODUCTO ASALVO.



www.asalvo.com

Síguenos



asalvo

Importado por Estar Asalvo S.L.

CIF B91234286

Pol. Ind. Hacienda Dolores C/Dos, Nave 2 · 41500 · Alcalá de Guadaíra
Sevilla · Tfno. 902 360 516 · email: info@asalvo.com

www.asalvo.com

asalvo
baby

TRIO OSLO

USER'S GUIDE

REF. 20123 GREY

REF. 20130 BLACK

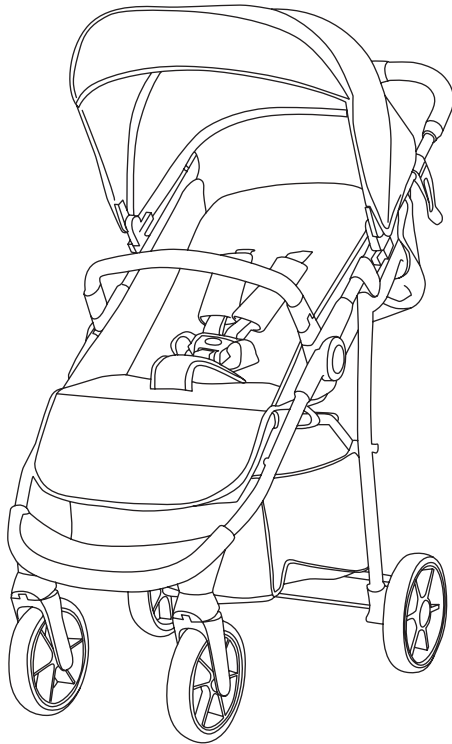

**IMPORTANT: SAVE THESE INSTRUCTIONS
FOR FUTURE CONSULTATIONS**

**In compliance with
EN 1888-2:2019, EN 1466:2015 y ECE R-44/04**

PLEASE READ CAREFULLY THIS INSTRUCTION MANUAL AND KEEP IT IN A SAFE PLACE FOR FUTURE REFERENCE! IT CONTAINS IMPORTANT INFORMATION, INSTRUCTIONS AND RECOMMENDATIONS FOR THE STROLLER AND ITS SAFE USAGE



!ATTENTION! Your child will be protected to maximum extent only if you follow the guidelines and recommendations in this instruction manual! Pay special attention to the warnings and secure all necessary safety precautions in order to prevent the risk of injury or impairment and guarantee your child's safety! You are solely responsible for the safety of your child, if you don't follow exactly the instructions and safety recommendations in this manual! Make sure that everybody who uses this stroller has read and understood this manual!

SAFETY REQUIREMENTS AND WARNINGS

1. **ATTENTION!** Never leave the child unattended.
2. **ATTENTION!** Ensure that all the locking devices are locked before use.
3. **ATTENTION!** To prevent injuries, ensure that the child is kept at a distance while this product is being folded and unfolded.
4. **ATTENTION!** Check that all of the CARRYCOT's fixture devices and the seat or car seat are activated properly before use.
5. **ATTENTION!** Always use the restraining system.
6. **ATTENTION!** This product is not suitable for running or skating. 6. Use the product only for the purpose they were made.
 1. The stroller is intended for children from 6 months old and weighing up to 22 kg. The CARRYCOT is for children from 0 months and up to 9 kg. The 0+ group is intended for children from 0 months and weighing up to 13 kg.
 2. This stroller and CARRYCOT are intended to be used by one child only. Putting two or more children in the stroller or the CARRYCOT at the same time is dangerous.
 3. Always use the most reclined position in the stroller for children under 6 months.
 4. Always position the CARRYCOT facing forwards.
 5. Check that all of the CARRYCOT's fixture devices, the seat or car seat are activated properly before using them. Stop using the product if you notice signs of wear, loose hinges or missing or damaged parts! Otherwise, there is a high risk of causing damage to the child.
 6. The maximum load for the carry-basket is 3kg. The equipment loaded may even be distributed evenly in the basket. Do not overload the carry-basket! Do not use the carry-basket as a place for transporting the child.
 7. Always adjust the back hood of the seat to prevent any accident to the baby caused by slippage or an accidental injury.
 8. Always use the restraining system. Always use the seat belts when your child can be left unattended and starts to crawl on his or her hands and knees. Adjust the harnesses so that they remain adjusted and their length cannot be changed, which could cause knots or entanglements. Regularly check that they are firmly affixed to the stroller's structure and that they are securely locked. The harnesses must not be

SAFETY REQUIREMENTS AND WARNINGS

- worn or torn; the plastic buckles must not be damaged and must close securely.
9. To prevent injuries, ensure that the child is kept at a distance when folding and unfolding this product.
 10. Do not allow the child to play with this product.
 11. Keep the child away from any separable or mobile part.
 12. Do not adjust the backing while the child is in the stroller. The position of the seat backing must only be adjusted by an adult.
 13. Do not leave bags or other articles in the stroller or the hood when the child is in there. Any load applied to one side of the handle, bubble and backing will affect its stability. Do not overload the seat! If you do, it may become unbalanced and hurt the child.
 14. Do not place articles in the upper part of the stroller, even when folded, while storing or transporting them, as this may damage the products.
 15. To prevent your child from being strangled, do not place articles with long cords around your child's neck and do not add additional cords to toys.
 16. When using the stroller for a new-born baby, do not place cushions inside it.
 17. Placing extra-cushiony pillows in the seat may impede the security harnesses from being used properly and render the child less secure and stable in the stroller.
 18. Always keep the front bar locked while the child is in the stroller. Do not lift the stroller by the front bar as this may be dangerous for the child.
 19. Do not allow your child to stand up in stroller, or to climb on or hang off it.
 20. Do not allow the child to play with this product.
 21. **THE STROLLER MUST ONLY BE USED AT A STROLLING PACE. DO NOT USE IT WHILE JOGGING, SKATING, RUNNING OR DOING ANY OTHER SPORTING ACTIVITY.**
 22. **KEEP AWAY FROM FIRE.** Do not use this stroller or CARRYCOT near swimming pools, hot surfaces or dangerous areas! Consider the possible risk of damage posed to your child by open fires or other heat sources located at seat- or CARRYCOT-height.
 23. The CARRYCOT must only be located on dry surfaces, at a safe distance from stairs or escalators. Take special care when going up or down inclines or steps.
 24. Never use the stroller on stairs or escalators. You may suddenly lose control of the stroller or your child may fall and hurt him or herself.
 25. Do not make changes or modifications to the structure of the stroller, as this may endanger your child's safety! Only use spare parts that have been recommended by the supplier or manufacturer. Otherwise, the manufacturer shall not be liable for the safety of the product. Should you have any problems, contact the vendor or an authorised repair service for advice or repairs.
 26. To prevent damage, do not place any object on the product when transporting or storing it, regardless of whether it is folded or not.
 27. When the stroller is folded, keep it in a safe place out of the child's reach. Otherwise, the child could push the stroller and damage it.

28. The product packaging must be kept out of reach of children to prevent the risk of strangling and/or asphyxiation caused by the packaging becoming entangled around the child, or his or her airways becoming blocked externally through the nose or mouth.

29. Accessories not approved by the manufacturer must not be used.

APPLICABLE TO THE CAR SEAT

1. **ATTENTION!** This vehicle does not replace a cradle or bed. If the child needs to sleep, he or she should be placed in a suitable carrycot, cradle or bed.

APPLICABLE TO THE CARRYCOT

1. **ATTENTION!** THE CARRYCOT is suitable for children who cannot sit up, turn around or crawl on their own. Maximum weight of the child: 9 kg.

2. **ATTENTION!** Only use on a firm, horizontal, level and dry surface.

3. **ATTENTION!** Do not use if any part is missing or damaged.

4. **ATTENTION!** Do not allow other children to play near the basinet unattended.

35. The handles and the bottom of the CARRYCOT should be regularly inspected to detect signs of damage and wear.

36. Do not add other cushions to the CARRYCOT to what is supplied or recommended by the manufacturer.

37. The child's head should never be below the child's body.

38. The handle must be in the correct usage position before transporting the child.

MAINTENANCE / CARE

- Store in a cool, dry area, especially during the summer, to avoid damaging the stroller, NEVER put items on the stroller when stored.
- Read all labels.
- If the stroller is wet from rain or snow wipe with dry cloth moisture remaining in the chassis to prevent rust. If the tissue is not completely dry, it may appear mold.
- spare parts supplied by the manufacturer / distributor may be used.
- The removable cushion can be machine washed in cold water on gentle cycle. Dry flat. Not iron, do not tumble dry and do not dry. hand wash in cold water with a mild soap is recommended.
- INSPECT the stroller if missing screws, had broken or damaged parts, or the fabric was torn. Replace damaged parts if necessary.
- DO NOT use the stroller if it is damaged or broken.
- CLEAN HOOD only with soap or detergent and cold water.

- DO NOT USE Legia, alcohol or corrosive products.
- Wait until the product is completely dry before placing the child in the stroller.
- Excessive sun exposure can cause the plastic and fabric stroller discoloring.
- REMEMBER! NO double stroller when the child sits on it. Do not use accessories or spare parts that are not original manufacturer's stroller. Such parts may not be compatible.
- NEVER use the stroller on steep slopes, stairs, escalators, beaches, rough terrain, mud, etc.
- Always use the brakes when parking the stroller.
- DO NOT adjust the moving parts of the stroller when the child sits on it.
- DO NOT allow the child to climb up the stroller or use it to play.
- DO NOT leave ribbons or plastic bags around the child to prevent can drown.
- Read the information label tissue.
- Frequently check the brakes, wheels, zippers, connecting elements, belt systems and seams are in a state of proper operation.
- DO NOT expose the product to excessive sun.
- To prevent rust, lubricate the wheels and the stroller to dry after use in rain or snow.
- Take care, clean and check the product frequently.
- DO NOT use accessories that have not been approved by the manufacturer.
- For children aged 0 months old, you should use the most inclined position.

IMPORTANT NOTES

All handling and assembly must be performed by an adult.

Read instructions before assembly and use of the product.

KEEP INSTRUCTIONS FOR FUTURE REFERENCE.

If the recommendations in this manual are not followed, the child's safety may be affected.

THE NAME OF EACH PART

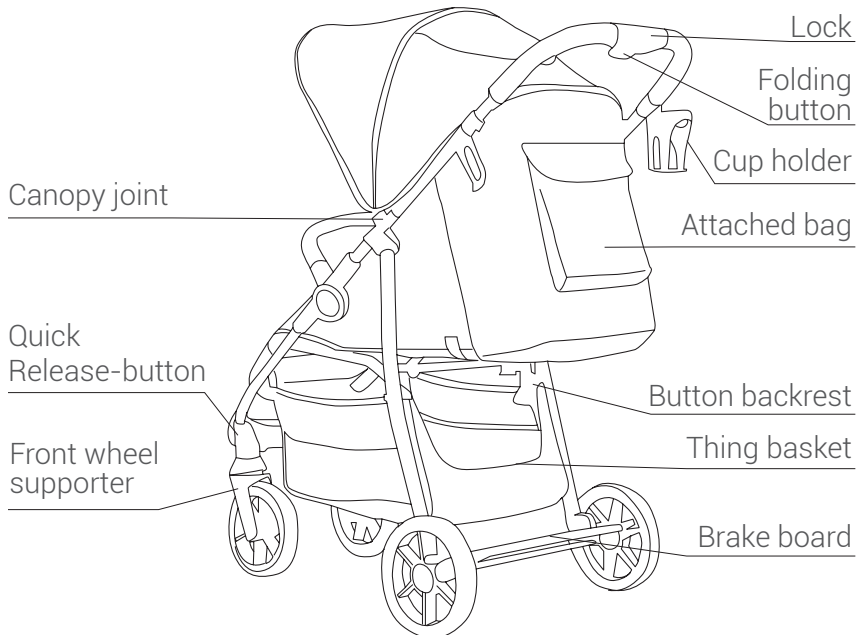
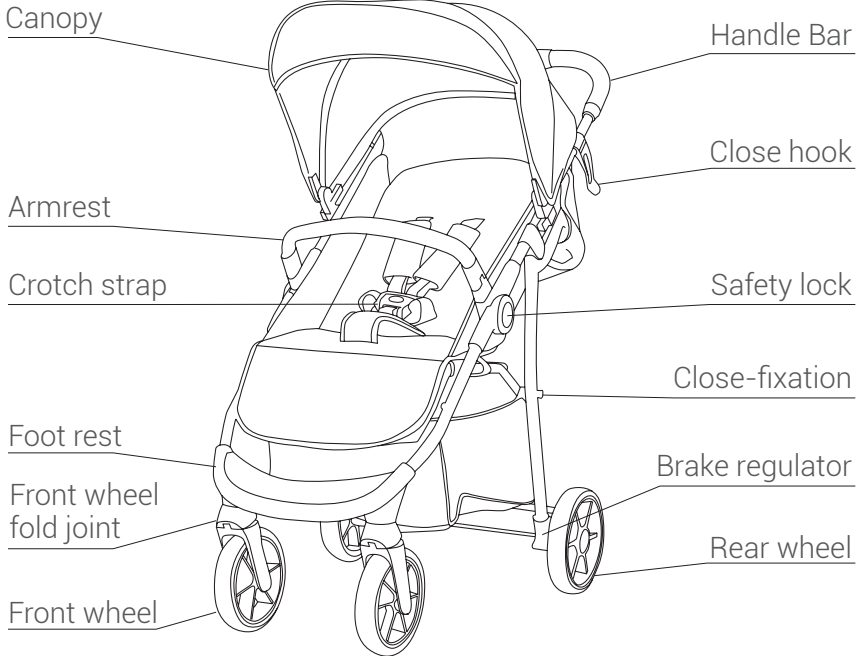

ASSEMBLY

1

Opening: as shown in the picture, hold on the handlebar together, then open it in whole hog, when you hear "click" to pull the second lock, the frame will be opened.

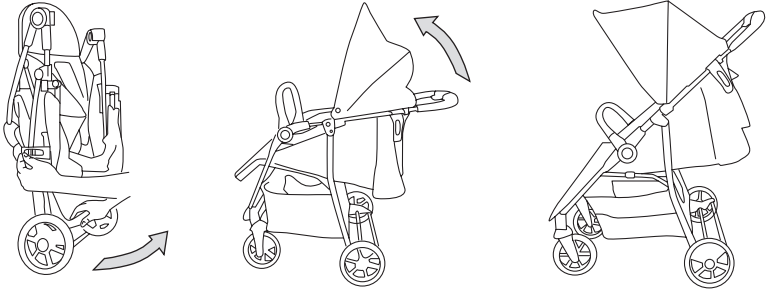

2

Front wheel installation (according to the design): as picture A, insert the front wheel fold joint into the front slot, if you hear "click", the front wheel is in right place. As picture B, if you want to remove it, just hold down the sheet iron and pull out the wheel.

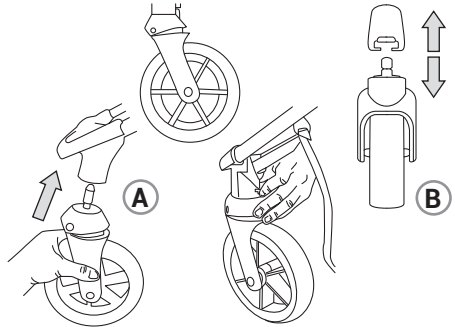

3

Rear wheel installation: as shown in the picture, put the rear wheel fold joint into the rear slot. Hear "click" means the rear wheel is installed to well. (If you want remove it, just hold down the sheet iron and pull out the wheel).

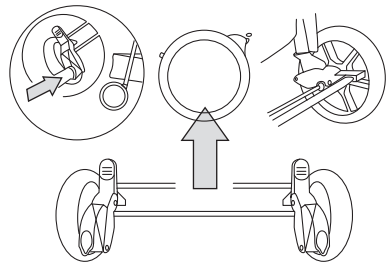

4

Front armrest installation: as shown in the picture A, insert it into the groove of railing hole (if you want to remove it just press the button and pull out the armrest).

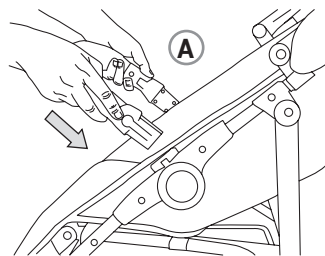

5

Canopy installation: as shown in the picture A fasten the canopy joint on the handrails. As shown in picture B fasten the button on kickstand which behind the canopy.

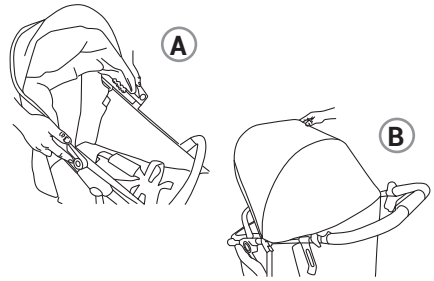

6

Place the seat unit on to the mounting points on both side, push down until the button is located in the holes of the seat mountings, press the button on both side to move the seat out.

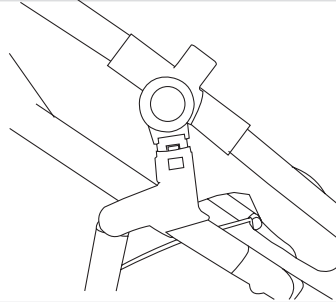

7

Connect the central locking button restraint system as shown in FIG. Press the button to release it.

Sliding adjusters are fitted and should be carefully adjusted on each side so the harness fits your child comfortably

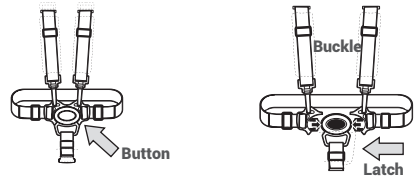

8

Carry cot installation: installing carry cot: First just press the button and pull out the armrest (FIG A). Position the carry cot inside the stroller, on the inserts until you hear the "click". Always check that it is firmly in place (FIG B~C)

WARNING: the pram body shall not be used, as soon as the child is able to sit by himself, roll over and cannot push itself up on its hands and knees. Maximum weight of the child: 9 kg.

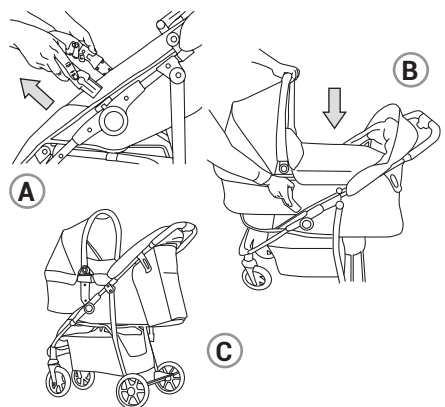

9

Adjustable backrest: the button of the backrest regulate sliding up and down side in the pulley can be regulation any angle adjustment with back.

WARNING: it is not suitable for baby under 6 months when the angle of the of the back rest recline is less than 150 degrees.

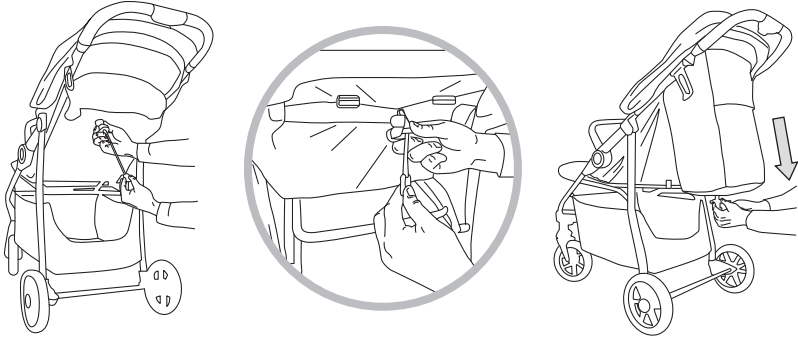

10

Folding: when folding the buggy, press the two lock buttons located by the handle for parents (FIG A). Then fold the buggy following the arrows (FIG B).

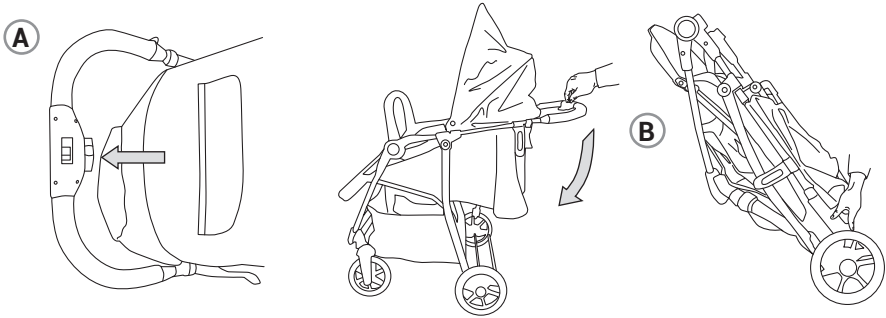

11

Installing car seat: first just press the button and pull out the armrest (FIG A). Position the car seat above the adapters, connecting their sides until you hear a "click". Try to lift the car seat to confirm that it is properly installed (FIG B).

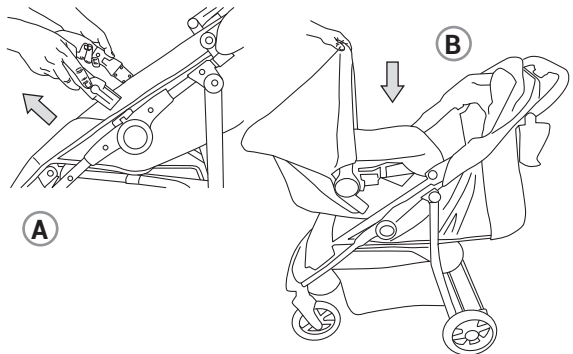

PART LIST

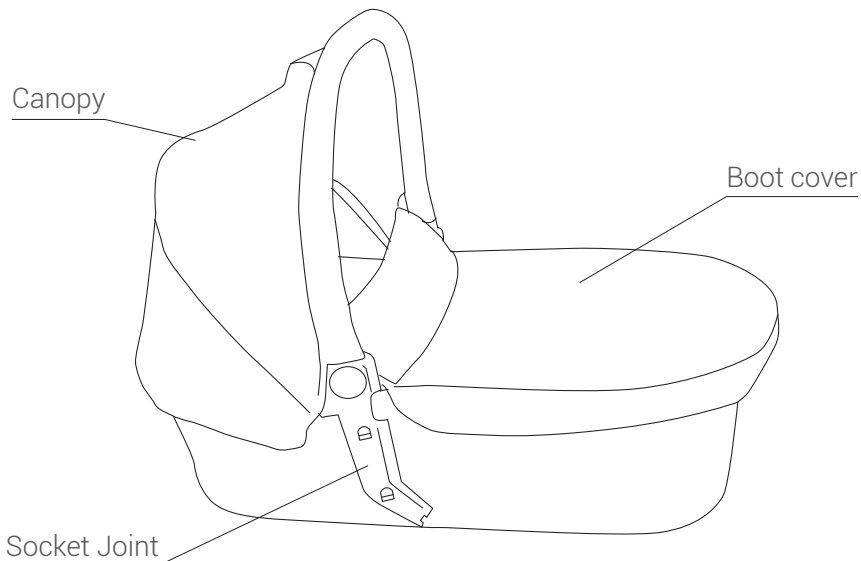

- 12 Carry cot installation:** First pull the iron wire support to both ends to the fixed position, as FIG. A, then, insert the adaptors each side of carry cot handle. hear the "click" sound after the adaptors in place, as FIG. B, finally as FIG. C after all software cloth cover.

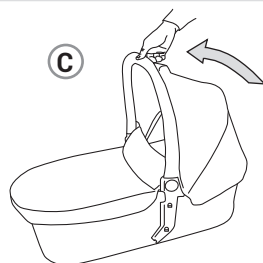
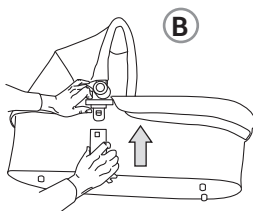
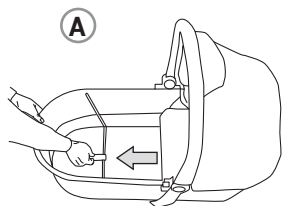

- 13 Use of the brake:** The buggy is equipped with a footbrake located on the rear axle. Press the lower part of the brake down; the brake is activated when you hear the locking sound (FIG.1). The brake is unlocked by pressing the upper part of the brake.

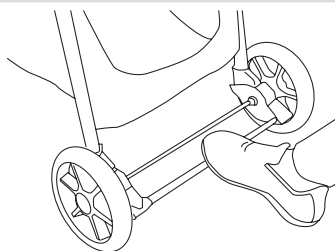

14

The foot rest regulation: is shown as diagram A~B, the hands are on the side to knead tightly, the index finger is from the reverse side after pressing a card, agreeable arrowhead direction pics the bottom to adjust feet to step and when the child goes to bed, even up feet to step directly and upward then.

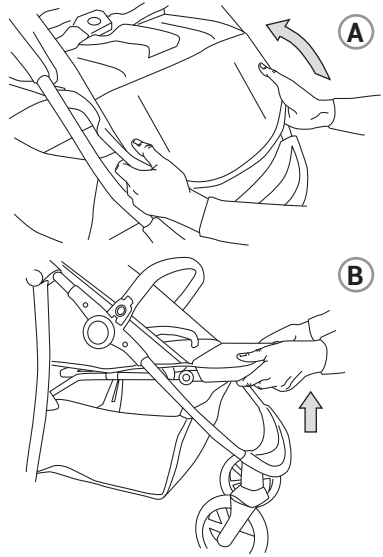

15

The canopy accepts to pack: is shown as diagram, draw back to use such as the arrowhead direction, the demand pulls Peng toward the hand pair of place while accepting to match then.

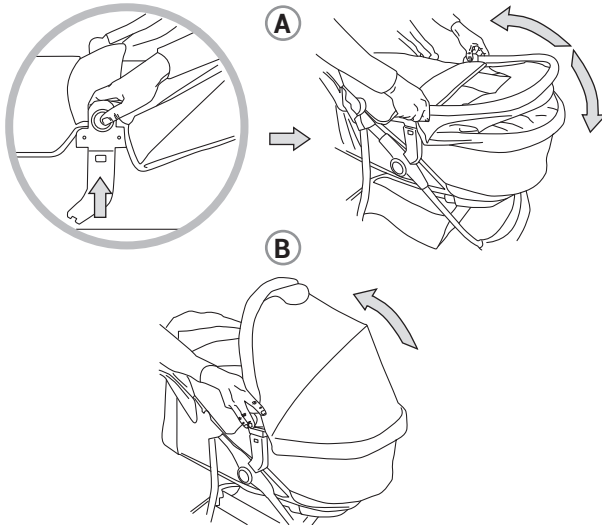

Thank you

FOR PURCHASING
ASALVO PRODUCT.



www.asalvo.com

Follow us



asalvo

Imported by Estar Asalvo S.L.

CIF B91234286

Pol. Ind. Hacienda Dolores C/Dos, Nave 2 · 41500 · Alcalá de Guadaíra
Sevilla · Tfno. 902 360 516 · email: info@asalvo.com

www.asalvo.com

asalvo
baby

TRIO OSLO

MANUEL D'INSTRUCTIONS

REF: 20123 GRIS

REF: 20130 NOIR

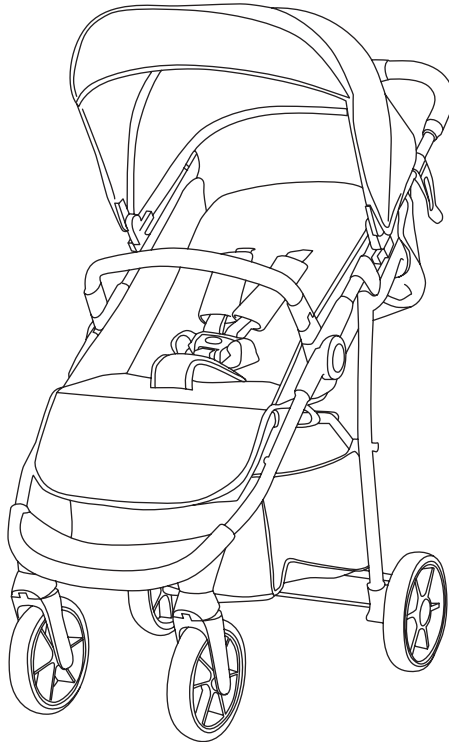

**IMPORTANT: CONSERVEZ CES INSTRUCTIONS
POUR LES CONSULTATIONS FUTURES**

**En conformité avec la norme
EN 1888-2:2019, EN 1466:2015 y ECE R-44/04**

S'IL VOUS PLAÎT LISEZ ATTENTIVEMENT CE MANUEL D'INSTRUCTIONS ET GARDEZ LE DANS UN ENDROIT SÛRE POUR DE FUTURES REFERENCES. CELUI CI CONTIENT DES INFORMATIONS IMPORTANTES, INSTRUCTIONS ET RECOMMANDATIONS RELATIVES AU SIÈGE ET SON USAGE SÛRE.



ATTENTION, son enfant sera protégé entièrement seulement si vous suivez les recommandations de ce manuel d'instructions. Prenez spéciale attention aux avertissements et prenez toutes les précautions de sécurité pour prévenir du risque de blessure ou d'invalidité et garantir la sécurité de son enfant. Vous êtes le seul responsable de la sécurité de votre enfant si vous ne suivez pas les instructions d'usage contenues dans ce manuel. Assurez vous que tout le monde qui utilise cette poussette ait lu et compris ce manuel.

EXIGENCES DE SECURITE ET DANGERS

1. ATTENTION: Ne jamais laisser l'enfant sans surveillance.
2. ATTENTION: S'assurer que tous les dispositifs de fermeture sont verrouillés avant toute utilisation.
3. ATTENTION: Pour éviter tout risque de blessures, éloigner l'enfant pendant le dépliage et le pliage du produit.
4. ATTENTION: Avant toute utilisation, vérifier que les dispositifs de fixation de la nacelle ou du siège de voiture sont bien activés.
5. ATTENTION: Utiliser toujours le dispositif de retenue.
6. ATTENTION: Ce produit n'est pas adapté pour courir ou pour patiner.
 1. La poussette est destinée à des enfants de 6 mois à 22 kg. La nacelle est destinée à des enfants de 0 mois à 9 kg. Le groupe 0+ est destiné à des enfants de 0 mois à 13 kg.
 2. La poussette et la nacelle sont destinées à porter un seul enfant. Il est dangereux de placer deux enfants ou plus en même temps dans la poussette ou dans la nacelle.
 3. Dans la poussette, utiliser toujours la position la plus allongée pour les enfants de moins de 6 mois.
 4. Placer toujours la nacelle face à la route.
 5. Avant toute utilisation, vérifier que les dispositifs de fixation de la nacelle ou du siège de voiture sont bien activés. Ne plus utiliser le produit en cas de constatation d'usure, de charnières dévissées, de parties manquantes ou endommagées ! L'enfant court un risque élevé de blessure.
 6. La charge maximale pour le sac de poussette est de 3kg. Il est possible de placer des affaires dans le sac de poussette. Ne pas surcharger le sac de poussette ! Ne pas utiliser le sac de poussette pour transporter l'enfant.
 7. Ajuster toujours la capote au dossier du siège afin de prévenir tout risque d'accident de l'enfant causé par un glissement ou une blessure.
 8. Utiliser toujours le dispositif de retenue. Utiliser toujours les ceintures dès que l'enfant est capable de rester sans surveillance, et dès qu'il commence à se lever tout seul en s'aidant des mains et des genoux. Ajuster les harnais de façon à ce qu'ils restent bien ajustés, qu'ils ne s'étirent pas et qu'ils ne puissent pas s'emmêler. Vérifier régulièrement qu'ils sont fixés fermement à la structure de la poussette et qu'ils se verrouillent de manière sûre. Les harnais ne doivent pas être détériorés ou déchirés ; les boucles en plastique

- ne doivent pas être abîmées et le bouclage doit pouvoir se faire sans aucun problème.
9. Pour éviter tout risque de blessures, éloigner l'enfant pendant le dépliage et le pliage du produit.
 10. L'enfant ne doit jamais jouer avec ce produit.
 11. Éloigner l'enfant de toutes les parties mobiles et séparables du produit.
 12. Ne pas régler le dossier du siège alors que l'enfant est assis dedans. La position du dossier du siège doit être réglée par un adulte.
 13. Si l'enfant est dans la poussette, ne pas laisser de sacs ou d'autres articles dans la poussette ou sur la capote. Toute charge suspendue à la poignée, ou posée sur l'habillage plié, le dossier ou sur un côté de la poussette, risque d'avoir un effet sur sa stabilité. Ne pas surcharger la poussette ! En cas de surcharge, celle-ci pourrait basculer et blesser l'enfant.
 14. Ne pas placer d'objets sur la partie supérieure de la poussette pendant le transport, même lorsque celle-ci est pliée, car cela peut les endommager.
 15. Ne pas attacher d'objets à l'aide de cordons autour du cou de l'enfant, et éviter d'attacher les jouets avec des liens pour éviter tout risque de strangulation.
 16. Ne pas placer de matelas dans la poussette pour un nouveau-né.
 17. Les surmatelas placés sur le siège peuvent empêcher le bon fonctionnement des harnais de sécurité, ce qui entraînerait un risque pour la sécurité et la stabilité de l'enfant.
 18. Lorsque l'enfant se trouve dans la poussette, maintenir la barre avant bloquée. Ne pas soulever la poussette à l'aide de la barre avant, cela entraîne un risque pour l'enfant.
 19. Lorsqu'il est dans la poussette, l'enfant ne doit pas se lever, grimper sur la poussette ou s'y suspendre.
 20. L'enfant ne doit jamais jouer avec ce produit.
 21. LA POUSSETTE DOIT ÊTRE UTILISÉE À UNE ALLURE DE PROMENADE. NE PAS UTILISER PENDANT UNE SÉANCE DE FOOTING, DE PATIN, EN COURANT OU EN PRATIQUANT TOUTE AUTRE ACTIVITÉ SPORTIVE.
 22. TENIR ÉLOIGNÉ DU FEU. Ne pas utiliser la poussette ou la nacelle à proximité d'une piscine, de surfaces chaudes ou de zones de danger ! Tenir compte du risque que représente pour l'enfant un feu ouvert ou d'autres sources de chaleur situées à hauteur de poussette ou de nacelle.
 23. La nacelle doit être installée sur une surface sèche, à une distance sûre des escaliers ou des escalators. Faire preuve de prudence en montant ou en descendant une marche ou un rebord.
 24. Ne jamais utiliser la poussette pour monter ou descendre les escaliers ou un escalator. Cela pourrait causer la perte de contrôle de la poussette et entraîner un risque de chute et de blessure pour l'enfant.
 25. Ne pas modifier ou changer la structure de la poussette, cela peut entraîner un risque pour la sécurité de l'enfant ! Utiliser uniquement des pièces de rechange ou d'autres composants recommandés par le fabricant. Dans le cas contraire, le fabricant ne sera pas responsable de la sécurité du produit. En cas de problème, veuillez contacter le vendeur ou un service de réparation autorisé afin d'être conseillé ou pour la réparation.
 26. Ne pas placer d'objet sur le produit pendant le transport ou au moment de garer la poussette, pliée ou pas, afin d'éviter un risque d'endommagement.
 27. Garder la poussette pliée dans un lieu sûr et hors de portée de l'enfant. Dans le cas

contraire, l'enfant peut appuyer sur la poussette, ce qui peut entraîner un risque de blessure.

28. L'emballage du produit doit être maintenu hors de portée de l'enfant pour éviter tout risque d'étouffement ou de blocage des voies respiratoires par le nez ou la bouche.
29. Utiliser uniquement des accessoires approuvés par le fabricant.

APPLICABLE AU SIÈGE AUTO

1. Ce véhicule ne remplace pas un berceau ou un lit. Si l'enfant a besoin de dormir, il doit être placé dans une nacelle, un berceau ou un lit adapté.

APPLICABLE À LA NACELLE

1. La NACELLE est adaptée aux enfants qui ne peuvent pas tenir assis tous seuls, ni se tourner ou se déplacer sur les mains et les genoux. Poids maximum de l'enfant : 9 kg.
2. Utiliser uniquement sur une surface stable, horizontale, nivelée et sèche.
3. Ne pas utiliser le produit en cas de pièce manquante, ou si une pièce est cassée ou déchirée.
4. Ne pas laisser jouer d'autres enfants sans surveillance à proximité de la nacelle.
35. Les poignées et le fond de la nacelle doivent être régulièrement inspectés afin de détecter tout signe d'endommagement ou d'usure.
36. Ne pas placer un autre matelas dans la nacelle par-dessus le matelas fourni ou conseillé par le fabricant.
37. La tête de l'enfant à l'intérieur de la nacelle ne devrait jamais se trouver plus bas que le corps.
38. La poignée doit être dans la bonne position d'utilisation avant le transport de l'enfant.

MONTAGE ET FONCTIONS DE LA POUSSETTE

- Entreposer dans un endroit frais et sec, en particulier pendant l'été, pour éviter d'endommager la poussette, NE JAMAIS mettre des objets sur la poussette lorsqu'ils sont stockés.
- Lire toutes les étiquettes.
- Si la poussette est humide par une pluie ou une essoufflement de neige avec un chiffon sec, l'humidité restant dans le châssis pour éviter la rouille. Si le tissu n'est pas complètement sec, il peut sembler mouler.

- les pièces de rechange fournies par le fabricant / distributeur peuvent être utilisées.
- Le coussin amovible peut être lavé à la machine à l'eau froide sur un cycle doux. Séchage à plat. Ne pas repasser, ne pas sécher au sèche-linge et ne pas sécher. Le lavage à la main à l'eau froide avec un savon doux est recommandé.
- INSPECTER la poussette si des vis manquantes, des pièces cassées ou endommagées, ou le tissu a été déchiré. Remplacez les pièces endommagées si nécessaire.
- N'utilisez PAS la poussette si elle est endommagée ou cassée.
- CLEAN HOOD uniquement avec du savon ou du détergent et de l'eau froide.
- NE PAS UTILISER de produits Légia, Alcool ou Produits corrosifs.
- Attendez que le produit soit complètement sec avant de placer l'enfant dans la poussette.
- Une exposition excessive au soleil peut provoquer une décoloration de la poussette en plastique et en tissu.
- RAPPELLES TOI! PAS de poussette double lorsque l'enfant est assis dessus. N'utilisez pas d'accessoires ou de pièces de rechange qui ne sont pas la poussette originale du fabricant. Ces pièces peuvent ne pas être compatibles.
- NE JAMAIS utiliser la poussette sur des pentes abruptes, des escaliers, des escalators, des plages, des terrains accidentés, de la boue, etc.
- Utilisez toujours les freins lors du stationnement de la poussette.
- NE PAS régler les parties mobiles de la poussette lorsque l'enfant est assis dessus.
- NE PAS permettre à l'enfant de monter la poussette ou de l'utiliser pour jouer.
- NE PAS laisser des rubans ou des sacs en plastique autour de l'enfant pour éviter de se noyer.
- Lire l'étiquette de l'étiquette d'information.
- Vérifiez fréquemment que les freins, les roues, les fermetures à glissière, les éléments de liaison, les systèmes de ceinture et les coutures sont en bon état.
- NE PAS exposer le produit à un soleil excessif.
- Pour éviter la rouille, lubrifier les roues et la poussette à sécher après utilisation sous la pluie ou la neige.
- Prenez soin, nettoyez et vérifiez fréquemment le produit.
- N'utilisez PAS d'accessoires qui n'ont pas été approuvés par le fabricant.
- Pour les enfants âgés de 0 mois, vous devez utiliser la position la plus inclinée.

NOTES IMPORTANTES

Toute manipulation et assemblage doit être effectué par un adulte.

Lisez les instructions avant l'assemblage et l'utilisation du produit.

GARDEZ LES INSTRUCTIONS POUR UNE RÉFÉRENCE FUTURE.

Si les recommandations de ce manuel ne sont pas suivies, la sécurité de l'enfant peut être affectée.

LISTE DES PIÈCES

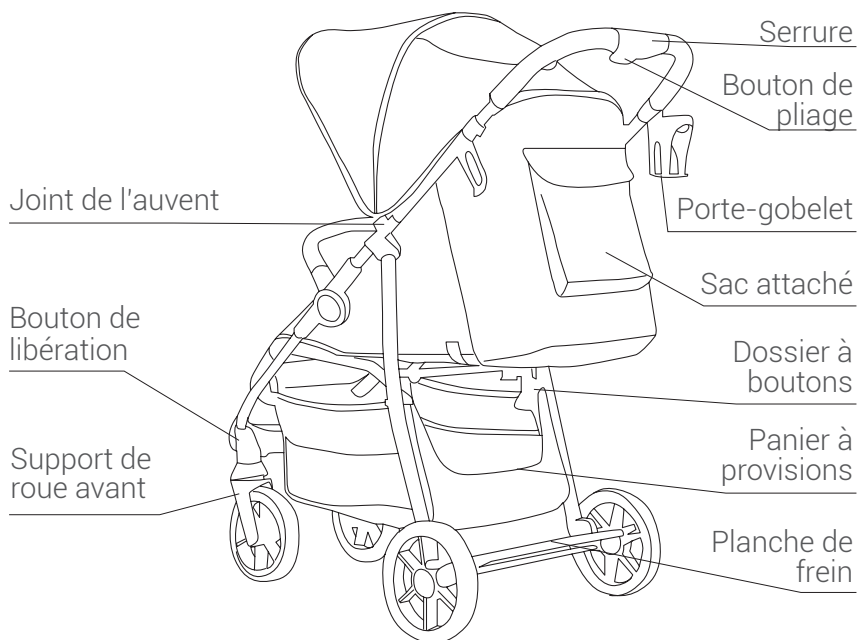
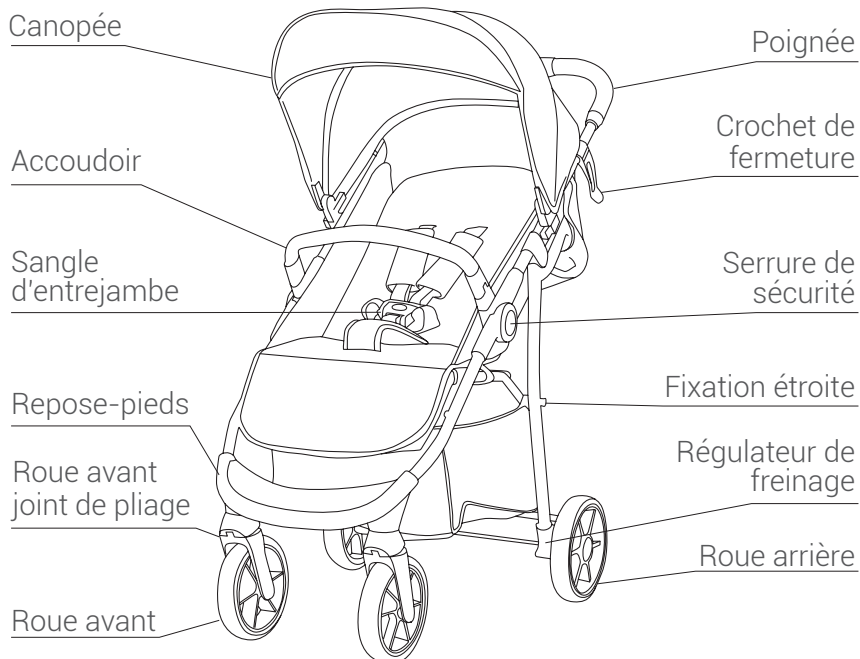

ASSEMBLÉE

1

Ouverture: comme indiqué sur la photo, tenez le guidon ensemble, puis ouvrez-le à fond, lorsque vous entendez le "clac" pour tirer le deuxième verrou, le cadre sera ouvert.



2

Installation de la roue avant (selon le modèle): comme sur l'image A, insérez le joint pliant de la roue avant dans la fente avant, si vous entendez un "clac", la roue avant est bien en place. Comme sur la photo B, si vous voulez l'enlever, il suffit de tenir la tôle et de retirer la roue.

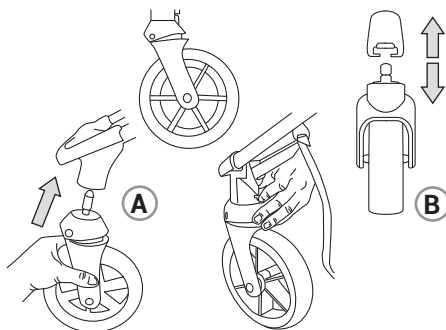

3

Installation de la roue arrière: comme indiqué sur la photo, placez le joint de pliage de la roue arrière dans la fente arrière. Un "clac" audible signifie que la roue arrière est bien installée. (Si vous voulez la retirer, il suffit de maintenir la tôle en place et de retirer la roue).

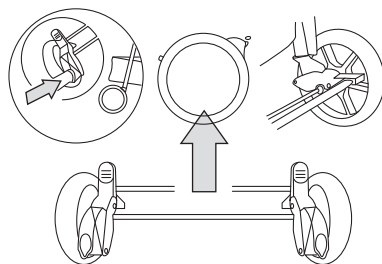

4

Installation de l'accoudoir avant: comme indiqué sur la photo A, insérez-le dans la rainure du trou de la rampe (si vous voulez le retirer, il suffit d'appuyer sur le bouton et de tirer sur l'accoudoir).

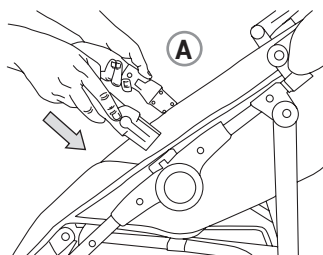

- 5 Installation du canopy:** comme indiqué sur la photo A, fixez le joint du canopy sur les mains courantes. Comme indiqué sur la photo B, fixez le bouton de la béquille qui se trouve derrière le toit.

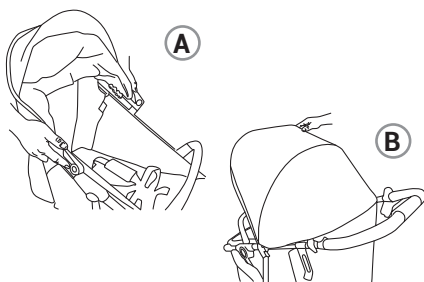

- 6** Placez l'unité de siège sur les points de fixation des deux côtés, poussez vers le bas jusqu'à ce que le bouton soit situé dans les trous des fixations du siège.

les trous des fixations du siège, appuyez sur le bouton des deux côtés pour déplacer le siège. le siège.

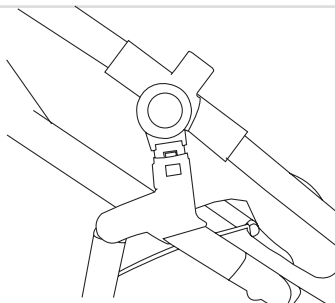

- 7** Connectez le système de retenue à bouton de verrouillage central comme indiqué sur la FIG. Appuyez sur le bouton pour le libérer.

Des dispositifs de réglage coulissants sont installés et doivent être soigneusement ajustés de chaque côté pour que le harnais s'adapte confortablement à votre enfant.

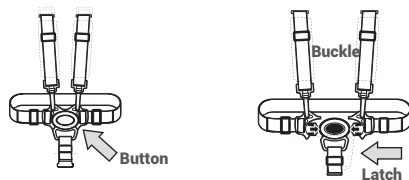

- 8 Installation de la nacelle:** Il suffit d'abord d'appuyer sur le bouton et de tirer l'accoudoir (FIG A). Positionnez la nacelle à l'intérieur de la poussette, sur les inserts jusqu'à ce que vous entendiez le "clic". Vérifiez toujours qu'elle est bien en place (FIG B~C).

AVERTISSEMENT: le corps de la poussette ne doit pas être utilisé, dès que l'enfant est capable de s'asseoir tout seul, de se retourner et ne peut pas se soulever sur ses mains et ses genoux. Poids maximum de l'enfant: 9 kg.

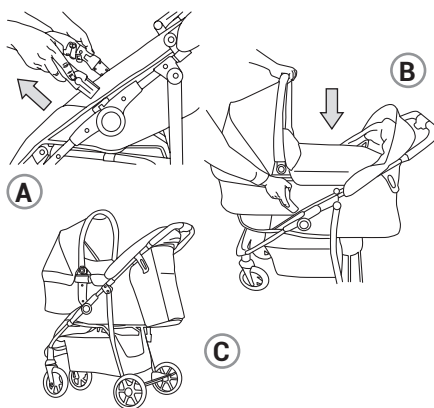

9

Dossier réglable: le bouton de réglage du dossier coulissant vers le haut et vers le bas dans la poulie peut être réglé à n'importe quel angle avec le dossier.

AVERTISSEMENT: il ne convient pas aux bébés de moins de 6 mois lorsque l'angle d'inclinaison du dossier est inférieur à 150 degrés.

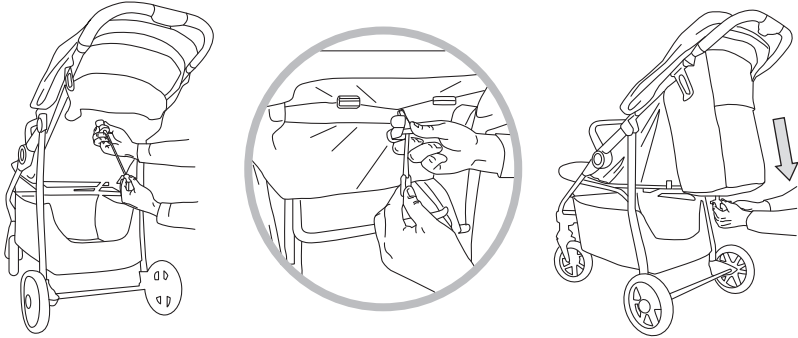

10

Pliage: pour plier la poussette, appuyez sur les deux boutons de verrouillage situés près de la poignée pour les parents (FIG A), puis pliez la poussette en suivant les flèches (FIG B).



11

Installation du siège auto: il suffit d'abord d'appuyer sur le bouton et de tirer l'accoudoir (FIG A). Positionnez le siège auto au-dessus des adaptateurs, en reliant leurs côtés jusqu'à ce que vous entendiez un "clic". Essayez de soulever le siège auto pour confirmer qu'il est bien installé (FIG B).

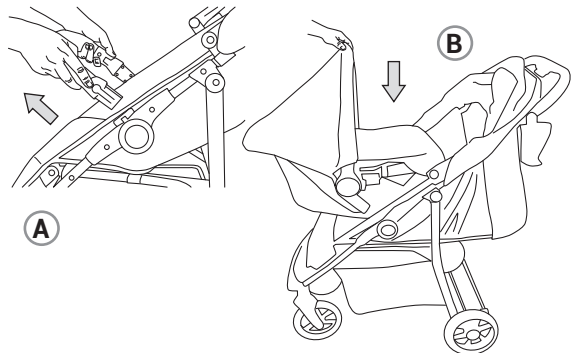

LISTE PARTIELLE

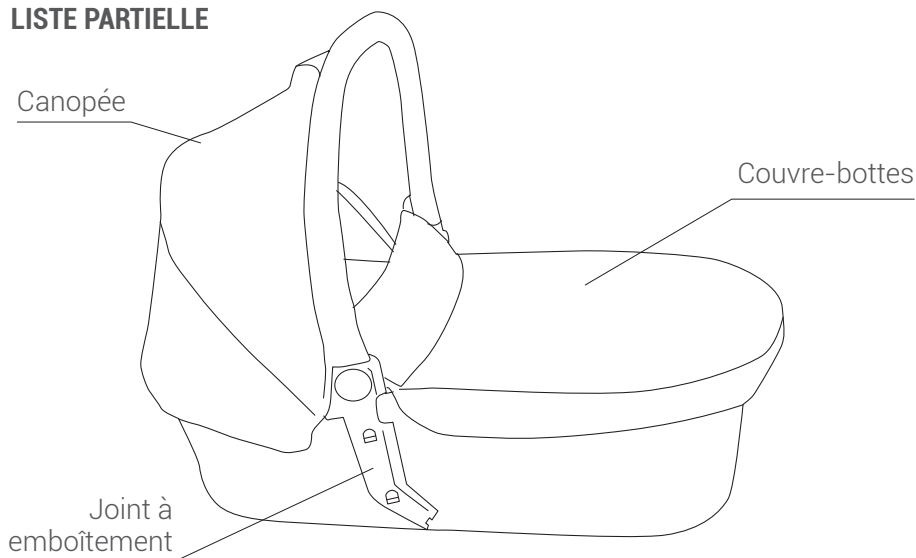

12

Installation de la nacelle: Tirez d'abord le support en fil de fer aux deux extrémités jusqu'à la position fixe, comme sur la FIG. A, puis insérez les adaptateurs de chaque côté de la poignée de la nacelle. Entendez le son du "clac" après que les adaptateurs soient en place, comme sur la FIG. B, et enfin comme sur la FIG. C après que tous les logiciels aient été recouverts de tissu.

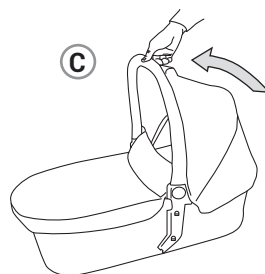
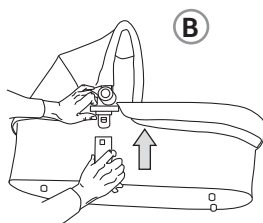
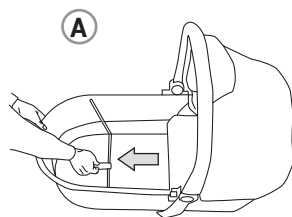

13

Utilisation du frein: Le buggy est équipé d'un frein à pied situé sur l'essieu arrière. Appuyez sur la partie inférieure du frein vers le bas ; le frein est activé lorsque vous entendez le son de verrouillage (FIG. 1). Le frein est déverrouillé en appuyant sur la partie supérieure du frein.

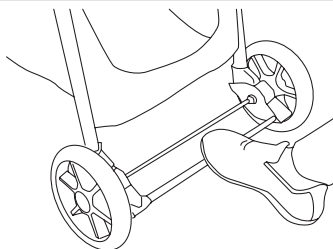

14

La régulation du repose-pieds: est illustrée par le diagramme A~B, les mains sont sur le côté pour pétrir fermement, l'index est de l'autre côté après avoir appuyé sur une carte, agréable direction de la flèche pique le fond pour ajuster les pieds à la marche et lorsque l'enfant va au lit, même jusqu'à pieds à la marche directement et vers le haut alors.

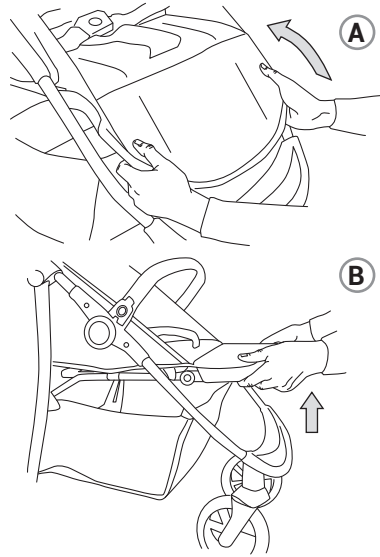

15

La canopée accepte d'emballer: c'est montré comme un diagramme, tirer en arrière à l'utilisation comme la direction de la flèche, la demande tire Peng vers la main paire de place tout en acceptant de correspondre alors.

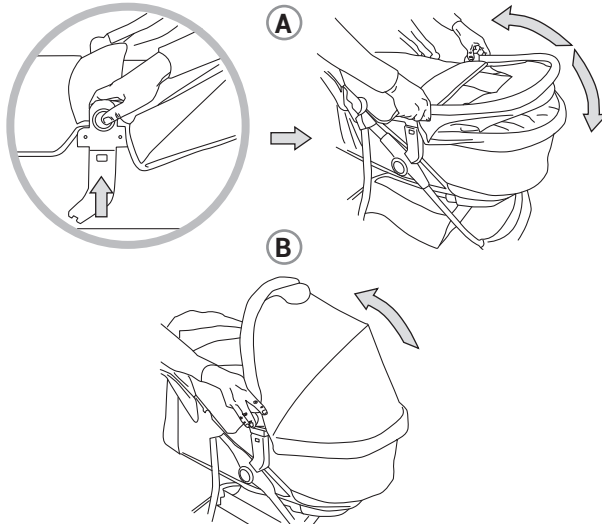

Merci

POUR L'ACHAT
PRODUIT ASALVO.



www.asalvo.com

Suivez-nous



asalvo

Importé pour Estar Asalvo S.L.

CIF B91234286

Pol. Ind. Hacienda Dolores C/Dos, Nave 2 · 41500 · Alcalá de Guadaíra
Sevilla · Tfno. 902 360 516 · email: info@asalvo.com

www.asalvo.com

asalvo
baby

TRIO OSLO

MANUAL DE INSTRUÇÕES

REF: 20123 CINZENTO

REF: 20130 PRETO

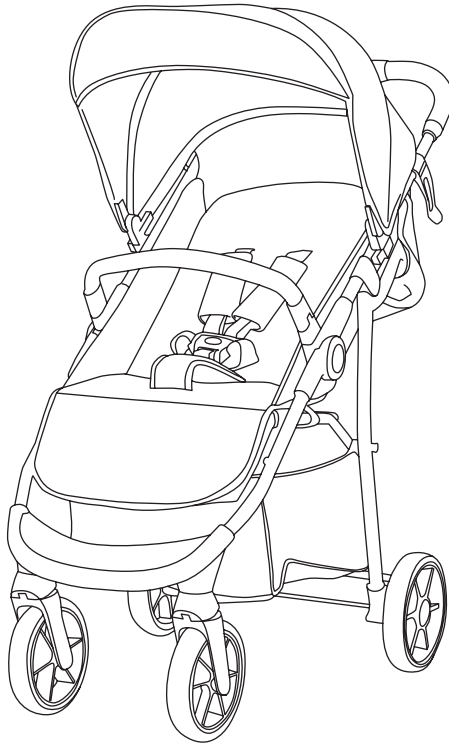

**IMPORTANTE: GUARDAR ESTAS INSTRUÇÕES
PARA FUTURA CONSULTA**

**De acordo com a norma
EN 1888-2:2019, EN 1466:2015 y ECE R-44/04**

POR FAVOR, LEIA ATENTAMENTE ESTE MANUAL DE INSTRUÇÕES E GUARDE-O EM LUGAR SEGURO, CASO NECESSITE DE O CONSULTAR NO FUTURO. ESTE MANUAL CONTÉM INFORMAÇÃO IMPORTANTE, INSTRUÇÕES E RECOMENDAÇÕES SOBRE A CADEIRA E A SUA UTILIZAÇÃO SEGURA.



ATENÇÃO! O seu filho apenas estará protegido ao máximo se segue as recomendações deste manual de instruções. Preste especial atenção aos avisos e tome todas as precauções de segurança, de forma a prevenir o risco de lesão ou incapacidade e garantir a segurança do seu filho. Se não cumprir exatamente as instruções de utilização deste manual, a segurança do seu filho é da sua total responsabilidade. Certifique-se de que todas as pessoas que usam esta cadeira leram e entenderam este manual.

REQUISITOS DE SEGURANÇA E PERIGOS

1. **AVISO!** Nunca deixe a criança sem supervisão.
2. **AVISO!** Certifique-se de que todos os sistemas de fecho estão bem colocados antes da sua utilização.
3. **AVISO!** Para evitar lesões, certifique-se de que a criança se mantém afastada durante a montagem deste produto.
4. **AVISO!** Verifique se os sistemas de fecho da alfofa, do assento ou da cadeira do carro estão a funcionar devidamente antes da sua utilização.
5. **AVISO!** Use sempre o sistema de retenção.
6. **AVISO!** Este produto não é adequado para correr ou patinar.
 1. O carrinho de passeio destina-se a crianças a partir dos 6 meses e até aos 22 kg. A alfofa é para crianças a partir dos 0 meses até 9 kg. O conjunto destina-se a crianças a partir dos 0 meses e até aos 13 kg.
 2. Este carrinho e esta alfofa só podem ser utilizados por um bebé. É perigoso colocar dois ou mais bebés ao mesmo tempo no carrinho ou na alfofa.
 3. No carrinho use sempre a posição mais reclinada para crianças com menos de 6 meses.
 4. Coloque sempre a alfofa virada para a frente.
 5. Verifique se os sistemas de fecho da alfofa, do assento ou da cadeira do carro estão a funcionar devidamente antes da sua utilização. Não utilize o produto caso detete desgaste, dobradiças frouxas, peças em falta ou danificadas! Existe um grande risco de magoar a criança.
 6. A carga máxima para a cesta porta-objetos é de 3kg. A bagagem que é carregada pode ser distribuída na cesta. Não sobrecarregue a cesta porta-objetos! Não use a cesta porta-objetos para transportar o bebé.
 7. Ajuste sempre a capota ao encosto do assento para evitar qualquer acidente com o seu bebé, por deslizamento ou lesão accidental.
 8. Use sempre o sistema de retenção. Use sempre os cintos de segurança quando a sua criança já for capaz de ficar sem vigilância e começar a levantar-se sozinha, com as mãos e joelhos. Ajuste as correias de forma a que fiquem ajustadas, não mudem o seu comprimento nem causem nós ou emaranhados. Verifique periodicamente se estão devidamente fixas à estrutura do carrinho,

REQUISITOS DE SEGURANÇA E PERIGOS

- e que prendem de modo seguro. As correias não devem estar desgastadas ou rasgadas; as fivelas de plástico não devem estar danificadas e devem proporcionar uma união segura.
- Para evitar lesões, certifique-se de que a criança se mantém afastada durante a montagem deste produto.
 - Não permita que a criança brinque com este produto.
 - Mantenha a criança afastada de qualquer peça solta ou móvel.
 - Não ajuste o encosto enquanto a criança não estiver no carro. A posição do encosto do assento deve ser ajustada apenas por um adulto.
 - Não deixe sacos ou outros artigos no carrinho, ou na capota, enquanto lá estiver a criança. Qualquer carga sobre o guiador, a proteção contra a chuva, o encosto ou só de um lado da cadeira vai afetar a sua estabilidade. Não sobrecarregue a cadeira! Se o fizer, esta pode desequilibrar-se e ferir a criança
 - Não coloque produtos na parte de cima do carrinho, mesmo quando está fechado, enquanto os guarda ou transporta, pois podem danificar o carrinho.
 - Não coloque produtos com fios largos em volta do pescoço da sua criança, nem coloque fios nos brinquedos para evitar estrangulamentos.
 - Não coloque colchões no carrinho quando o estiver a usar para um recém-nascido.
 - As almofadas extra colocadas no assento impedem a devida utilização das correias e reduzem a segurança e estabilidade da criança no carrinho.
 - Mantenha sempre a barra frontal bloqueada enquanto a criança estiver no carrinho. Não eleve o carrinho pela barra frontal, pois pode ser perigoso para a criança.
 - Não deixe que a sua criança se coloque de pé, trepe ou se pendure no carrinho.
 - Não permita que a criança brinque com este produto.
 - O CARRINHO SÓ DEVE SER UTILIZADO EM VELOCIDADE DE PASSEIO. NÃO O UTILIZE PARA CORRER, PATINAR OU OUTRA ATIVIDADE DESPORTIVA.
 - MANTENHA-O AFASTADO DO FOGO. Não use esta cadeirinha nem a alcofa perto de piscinas, superfícies quentes ou zonas perigosas! Tenha em conta o possível risco de lesões na sua criança por incêndios ou outras fontes de calor localizadas à altura da cadeirinha ou da alcofa.
 - A alcofa deve estar colocada apenas em superfícies secas, a uma distância segura de escadarias ou escadas rolantes. Tenha cuidado especial quando subir ou descer um desnível ou um degrau.
 - Nunca utilize o carrinho em escadarias ou escadas rolantes. Pode perder, repentinamente, o controlo do carrinho ou a sua criança pode cair e ferir-se.
 - Não faça alterações ou modificações na estrutura do carrinho, pois esta pode colocar em perigo a segurança da sua criança! Use apenas peças suplentes, ou outros componentes, caso estes sejam recomendados pelo fornecedor ou pelo fabricante. Caso contrário, o fabricante não será responsável pela segurança do produto. Em caso de problemas, contacte o vendedor ou um serviço de reparações autorizado, para ser aconselhado ou para que o reparem.

26. Não coloque nenhum objeto sobre o produto durante o transporte ou armazenamento do mesmo, esteja dobrado ou não, para evitar danos.
27. Quando o carrinho estiver dobrado, guarde-o em local seguro, afastado do alcance das crianças, pois a criança pode mexer no carrinho e ferir-se.
28. A embalagem do produto deve estar afastada do alcance das crianças para evitar riscos de estrangulamento e/ou asfixia causada por um fio emaranhado à volta da criança, ou um bloqueio externo das vias respiratórias através do nariz ou da boca.
29. Não se devem utilizar acessórios que não sejam aprovados pelo fabricante.

APLICÁVEL À CADEIRA AUTO

1. **AVISO!** Este veículo não substitui um berço ou uma cama. Se a criança precisar de dormir, deverá colocá-la numa alfofa, num berço ou numa cama apropriados.

APLICÁVEL À ALCOFA

1. **AVISO!** A ALCOFA é apropriada para crianças que não possam sentar-se sozinhas, virar-se e que não podem levantar-se fazendo força com as mãos e os joelhos. Peso máximo da criança: 9 kg.
2. **AVISO!** Usar somente numa superfície firme, horizontal, nivelada e seca.
3. **AVISO!** Não usar caso falte alguma peça, esteja partida ou rasgada.
4. **AVISO!** Não deixe outras crianças a brincar desatendidas perto da alfofa.
35. As alças e fundo da alfofa devem ser inspecionadas regularmente para detetar sinais de danos e desgastes.
36. Não juntar outro colchão à alfofa por cima do fornecido ou recomendado pelo fabricante.
37. A cabeça da criança na alfofa nunca deve ficar por baixo do corpo da mesma.
38. A alça deve estar na posição correta de utilização, antes de transportar a criança.

MONTAGEM E FUNCIONAMENTO DO CARRINHO

AVISO! Este carrinho já vem parcialmente montado. Para terminar a montagem não necessita de nenhuma ferramenta.

AVISO! Siga exatamente as instruções indicadas e verifique as imagens. Por favor, tenha em atenção que, na maioria dos casos, depois de terminar a montagem ouvirá um clique. **AVISO!** Após cada operação certifique-se que seguiu as indicações corretamente e que está estável.

AVISO! Não permita que as crianças com menos de 3 anos estejam perto do carrinho durante a montagem ou desmontagem, de modo a evitar qualquer risco de lesão, ou que engula peças pequenas. Tenha cuidado com um possível entalamento dos dedos, principalmente durante o processo de dobrar e abrir o carrinho. • Armazene em uma área fresca e seca, especialmente durante o verão, para evitar danificar o carrinho, NUNCA coloque itens no carrinho quando armazenado.

- Guarde-o numa zona fresca e seca, principalmente no verão, para evitar provocar danos ao carrinho, NUNCA coloque elementos sobre o mesmo quando estiver guardado.
- Leia todas as etiquetas.
- Se o carrinho se molhar devido à chuva ou à neve, seque a humidade que ficar no chassis com um pano seco, para evitar que se oxide. Se o tecido não se secar completamente, pode aparecer mofo.
- Só devem ser utilizadas as peças de substituição fornecidas pelo fabricante/distribuidor.
- **INSPECIONE FREQUENTEMENTE** o carrinho para verificar se faltam parafusos, se há peças partidas ou danificadas ou se o tecido está roto. Substitua as partes danificadas, se necessário.
- **NÃO UTILIZE** o carrinho se estiver danificado ou partido.
- **LIMPE A CAPOTA** só com sabão ou detergente e água fria.
- **NÃO UTILIZE LIXÍVIA**, álcool ou produtos corrosivos.
- Espere que o produto se seque completamente antes de colocar a criança no carrinho.
- A exposição excessiva ao sol pode provocar que o plástico e o tecido do carrinho percam a cor.
- **LEMBRE-SE! NÃO** feche o carrinho quando a criança estiver nele sentada. Não utilize acessórios nem peças de substituição que não sejam originais do fabricante do carrinho. Essas peças podem não ser compatíveis.
- **NUNCA** utilize o carrinho em ruas muito inclinadas, escadas, escadas rolantes, praias, terrenos irregulares, lama, etc.
- Utilize sempre os travões quando parar o carrinho.
- **NÃO** faça ajustes às partes móveis do carrinho quando a criança estiver nele sentada.
- **NÃO** deixe que a criança trepe pelo carrinho nem o use para brincar.
- **NÃO** deixe fitas ou sacos de plástico junto da criança para evitar riscos de estrangulamento.
- Leia a etiqueta informativa do tecido.
- Verifique frequentemente se os travões, as rodas, os fechos, os elementos de união, os sistemas de cinto e as costuras estão a funcionar corretamente.
- **NÃO** exponha o produto ao sol em excesso.
- Para evitar que se oxide, lubrifique as rodas e seque o carrinho depois de o utilizar à chuva ou à neve.
- Cuide, limpe e verifique o produto frequentemente.
- **NÃO** utilize acessórios que não tenham sido aprovados pelo fabricante.
- Para bebés de 0 meses, recomenda-se utilizar a posição mais inclinada.

LISTA DE PEÇAS

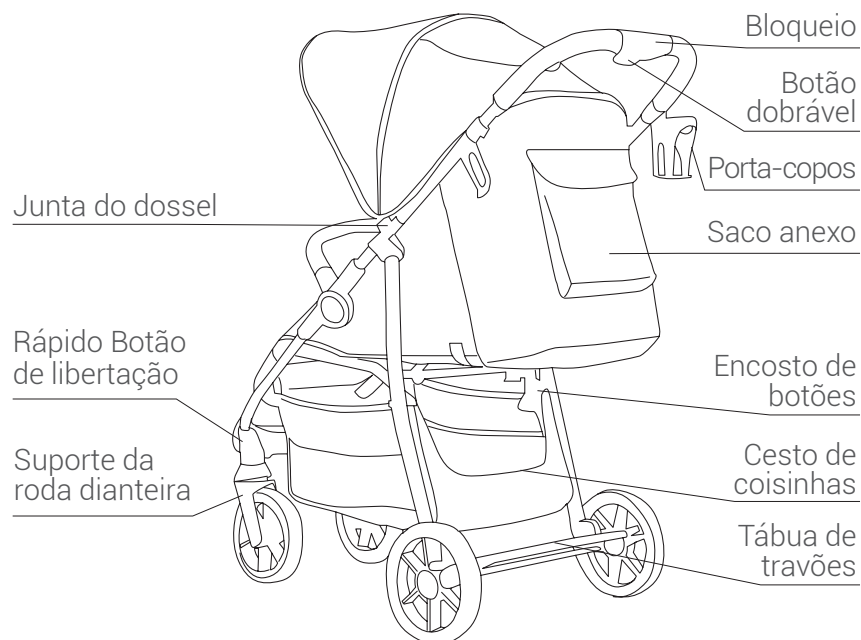
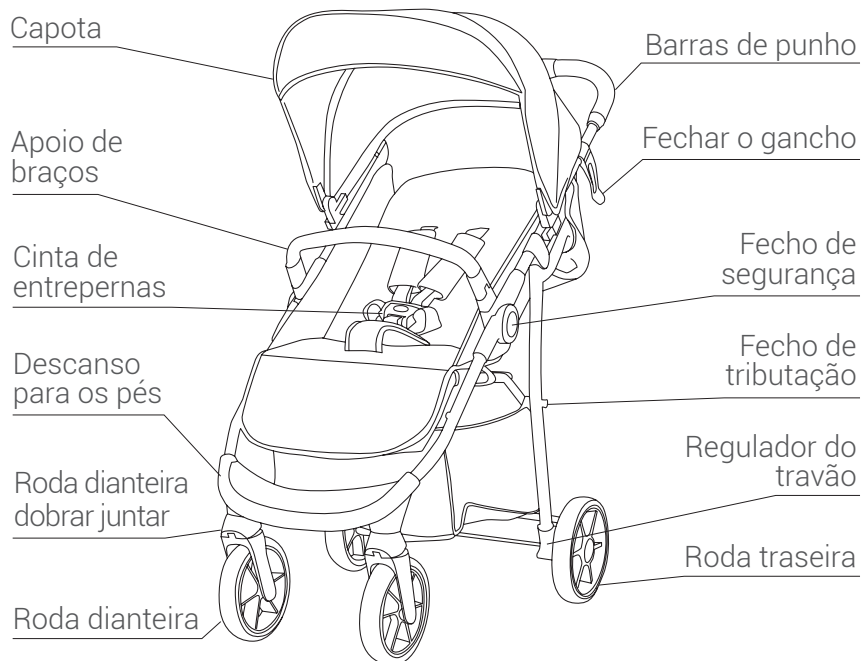

MONTAGEM

1

Abertura: como mostra a imagem, segurem juntos no guidador, depois abram-no em porco inteiro, quando ouvirem "clique" para puxar a segunda fechadura, a moldura será aberta.



2

Instalação da roda dianteira (de acordo com o desenho): como imagem A, inserir a junta da roda dianteira dobrada na ranhura dianteira, se ouvir "clique", a roda dianteira está no lugar certo. Como figura B, se a quiser remover, basta segurar a chapa de ferro e puxar a roda para fora.

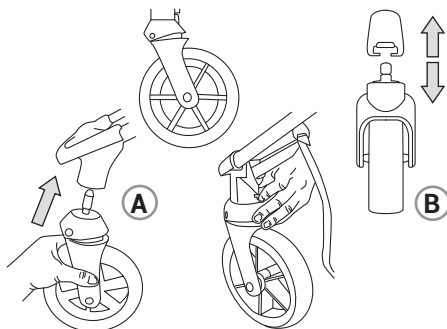

3

Instalação da roda traseira: como mostrado na imagem, colocar a junta da roda traseira dobrável na ranhura traseira. Ouvir "clique" significa que a roda traseira está bem instalada. (Se a quiser remover, basta segurar a chapa de ferro e puxar a roda).

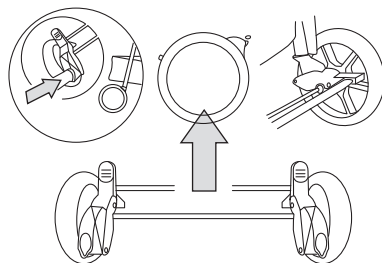

4

Instalação do apoio de braço frontal: como mostra a figura A, inseri-lo na ranhura do orifício da grade (se quiser retirá-lo basta premir o botão e puxar o apoio de braço para fora).

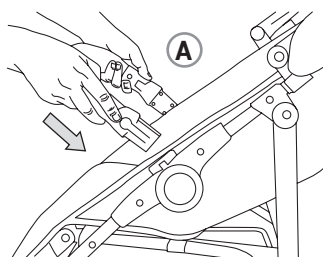

- 5** **Instalação do dossel:** como mostrado na imagem A, fixar a junta do dossel nos corrimãos. Como se mostra na figura B, apertar o botão no suporte de pontapé que se encontra atrás do dossel.

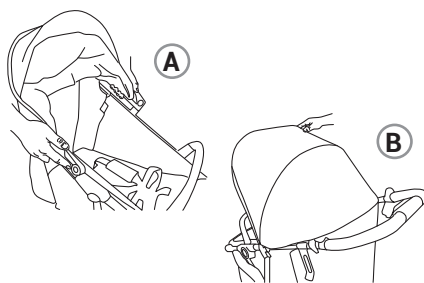

- 6** Colocar a unidade do assento nos pontos de montagem de ambos os lados, pressionar para baixo até o botão estar localizado nos furos do assento fixações, pressionar o botão de ambos os lados para mover o assento fora.

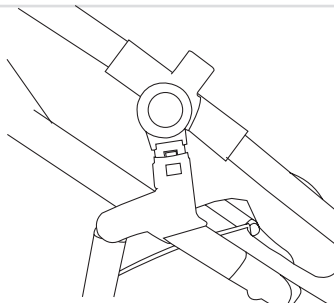

- 7** Ligar o sistema de retenção do botão de fecho central, como mostrado no FIG. Pressionar o botão para o libertar.

Os ajustadores deslizantes estão montados e devem ser cuidadosamente ajustados de cada lado para que o arnês se adapte confortavelmente ao seu filho.

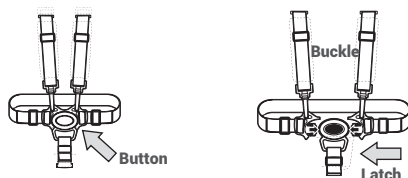

- 8** **Instalação de berço de transporte:** instalação de berço de transporte: Primeiro basta pressionar o botão e puxar o apoio de braço (FIG A). Posicionar o berço de transporte dentro do carrinho, nas inserções, até ouvir o "clique". Verificar sempre se está firmemente no lugar (FIG B~C)

AVISO: o corpo do carrinho não deve ser utilizado, logo que a criança possa sentar-se sozinha, rolar e não se pode empurrar para cima de mãos e joelhos. Peso máximo da criança: 9 kg.

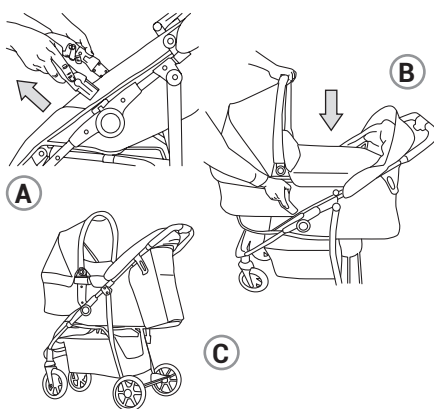

9

Encosto regulável: o botão do encosto regula o deslizamento para cima e para baixo na roldana pode ser regulado qualquer ângulo de regulação com costas.

ADVERTÊNCIA: não é adequado para bebés com menos de 6 meses quando o ângulo do encosto do encosto é inferior a 150 graus.

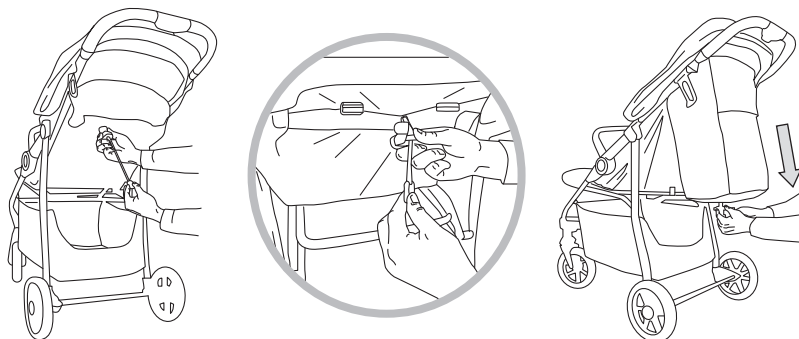

10

Dobrar: ao dobrar o buggy, premir os dois botões de bloqueio localizados pela pega para os pais (FIG A). Depois dobrar o buggy seguindo as setas (FIG B).



11

Instalação da cadeira auto: primeiro basta premir o botão e puxar o apoio de braço (FIG A). Posicionar o banco do automóvel acima dos adaptadores, ligando os seus lados até ouvir um "clique". Tente levantar a cadeira auto para confirmar que está devidamente instalada (FIG B).

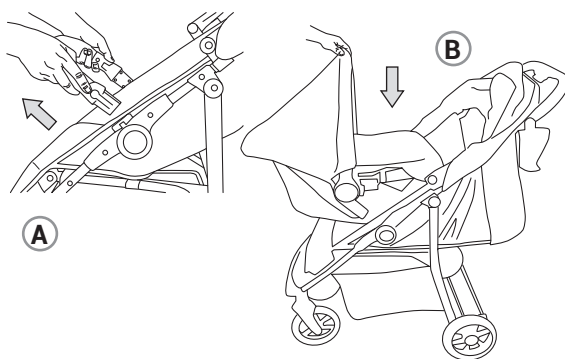

PEÇAS DA ALCOFA

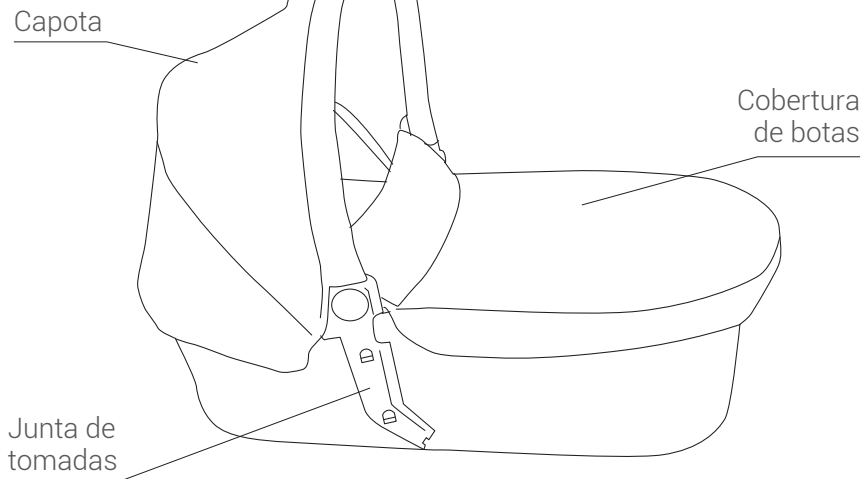

- 12 Instalação de berço de transporte:** Puxe primeiro o suporte do fio de ferro para ambas as extremidades para a posição fixa, como FIG. A, depois insira os adaptadores de cada lado do cabo de berço de transporte. ouça o som de "clique" depois dos adaptadores no lugar, como FIG. B, finalmente como FIG. C depois de toda a cobertura de pano do software.

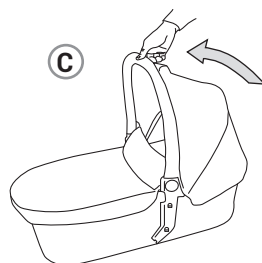
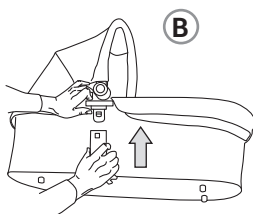
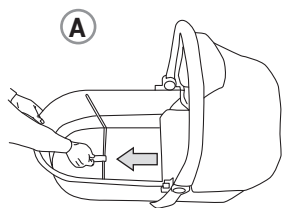

- 13 Utilização do travão:** O buggy está equipado com um travão de pé localizado no eixo traseiro. Pressione a parte inferior do travão para baixo; o travão é activado quando se ouve o som de bloqueio (FIG.1). O travão é desbloqueado ao premir a parte superior do travão.

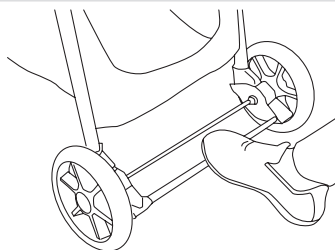

14

O regulamento do descanso para os pés: é mostrado como diagrama A~B, as mãos estão de lado para amassar bem, o dedo indicador é do lado de trás depois de premir um cartão, a direcção agradável da ponta da seta fotografa a parte inferior para ajustar os pés ao passo e quando a criança vai para a cama, mesmo os pés para cima para subir directamente e depois para cima.

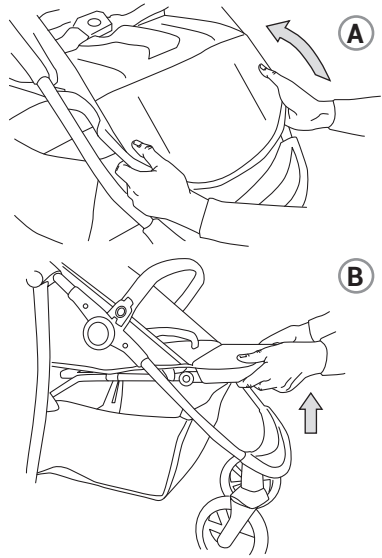

15

O dossel aceita empacotar: é mostrado como diagrama, desenha para trás para usar como a direcção da ponta da seta, a procura puxa Peng em direcção ao par de posições da mão enquanto aceita combinar então.

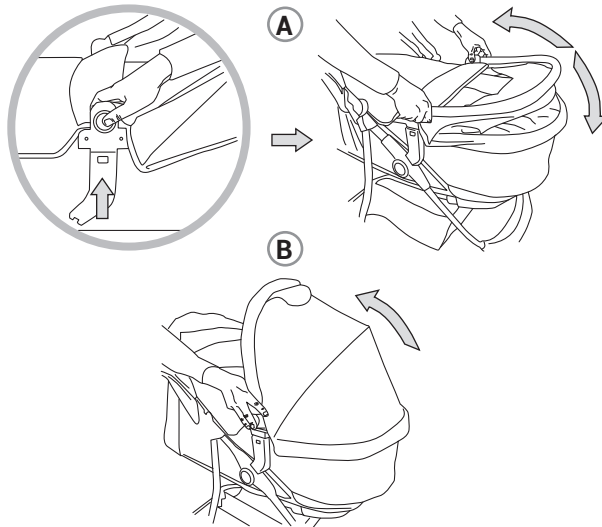

Obrigado

POR COMPRAR UN
PRODUTO ASALVO



www.asalvo.com

Siga-nos



asalvo

Importado por Estar Asalvo S.L.

CIF B91234286

Pol. Ind. Hacienda Dolores C/Dos, Nave 2 · 41500 · Alcalá de Guadaíra
Sevilla · Tfno. 902 360 516 · email: info@asalvo.com

www.asalvo.com